

Bedieningshandleiding

Serienummers

Z[®]-62/40
Z[®]-62/40 TRAX[™]

CE
PK
D

met
onderhoudsinformatie

Vertaling van originele instructies
Second Edition
Fourth Printing
Part No. 1304187DUGT

Manufacturer:

Terex Global GmbH
Bleicheplatz 2
Schaffhausen, 8200
Switzerland

EU Authorized representative:

Genie Industries B.V.
Boekerman 5
4751 XK OUD GASTEL
The Netherlands

UK Authorized representative:

Genie UK Limited
The Maltings
Wharf Road
Grantham
NG31 6BH
UK

Inhoud

Inleiding.....	1
Pictogrammen van symbolen en gevaren.....	5
Algemene veiligheid.....	8
Persoonlijke veiligheid	11
Veiligheid werkgebied	12
Legenda	22
Bedieningselementen	23
Inspecties	36
Bedieningsinstructies	50
Sleepinstructies.....	68
Transport- en hefinstructies	69
Onderhoud	72
Specificaties	76

Copyright © 2014 Terex Corporation

Tweede uitgave: Vierde druk, November 2023

“Genie” en “Z” zijn gedeponeerde handelsmerken van Terex South Dakota, Inc. in de Verenigde Staten en een groot aantal andere landen.

“TraX” is een handelsmerk van Terex South Dakota, Inc.



Voldoet aan EG-richtlijn 2006/42/EG
Zie EG-conformiteitsverklaring



(Veiligheids-)richtlijnen betreffende de levering van machines, 2008

Inleiding

Over deze handleiding

Genie waardeert het dat u onze machine hebt gekozen voor uw gebruik. Onze voornaamste prioriteit is de veiligheid van de gebruiker, waaraan we gezamenlijk moeten werken voor het beste resultaat. Deze handleiding beschrijft de bediening en het dagelijkse onderhoud voor de gebruiker of bediener van een Genie machine.

Deze handleiding dient als vast onderdeel van uw machine te worden beschouwd en moet altijd bij de machine blijven. Neem contact op met Genie als u vragen hebt.

Productidentificatie

Het serienummer van de machine bevindt zich op het serielabel.

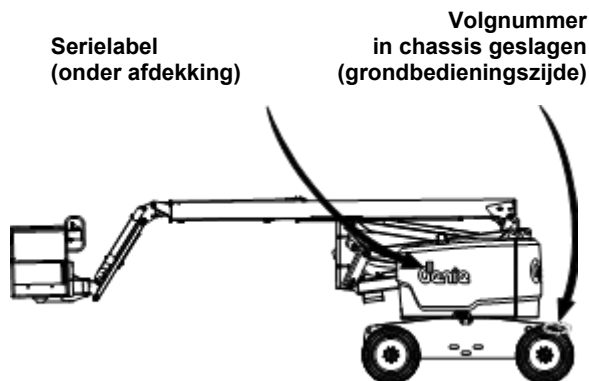

Beoogd gebruik en introductiehandleiding

Deze machine is bedoeld om personeel, met inbegrip van gereedschap en materialen, naar een werklocatie in de lucht te heffen. De bediener dient de introductiehandleiding te lezen en te begrijpen voorafgaand aan het bedienen van de machine.

- Elke persoon moet training volgen voor de bediening van een mobiel hoogwerkerplatform (MEWP).
- Elke bevoegde, competente en opgeleide persoon dient met de MEWP vertrouwd te raken.
- De machine mag alleen door getraind en bevoegd personeel worden bediend.
- De bediener dient de in de Bedieningshandleiding vermelde instructies en veiligheidsvoorschriften van de fabrikant te lezen, te begrijpen en na te leven.
- De Bedieningshandleiding bevindt zich in de opbergruimte voor handleidingen op het platform.
- Voor specifieke producttoepassingen kunt u **Contact opnemen met de fabrikant.**

Inleiding

Symbolen van platformbedieningselementen en gerelateerde beweging van de machine:

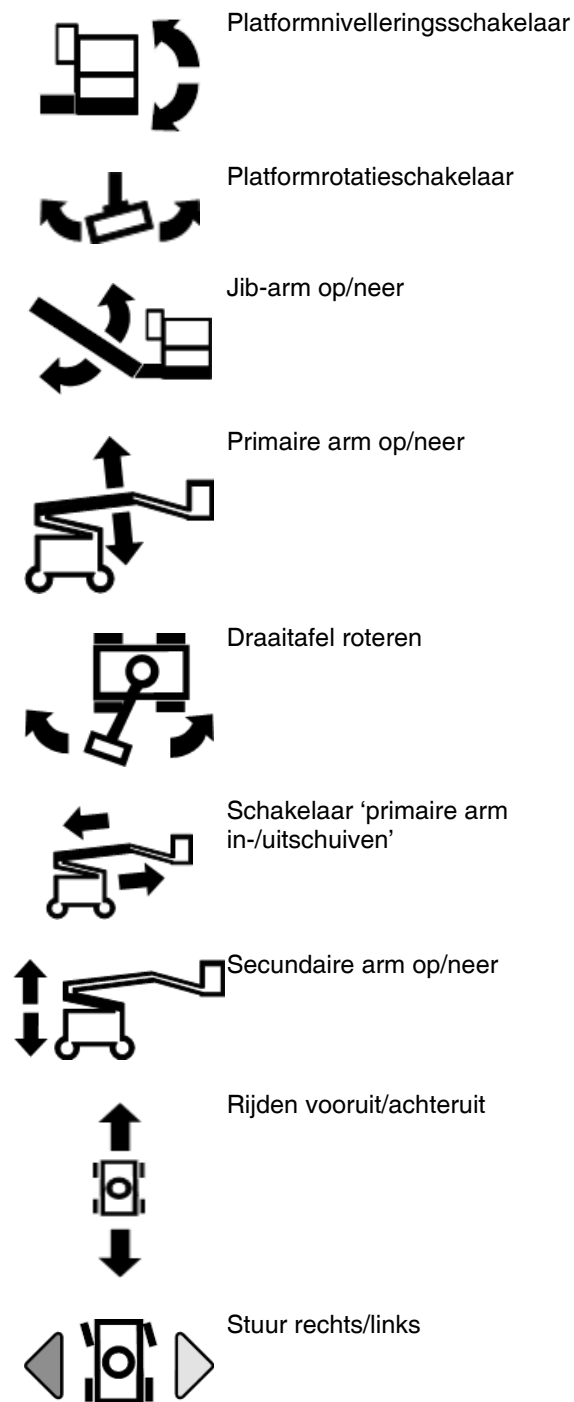

Symbolen van grondbedieningselementen en gerelateerde beweging van de machine:

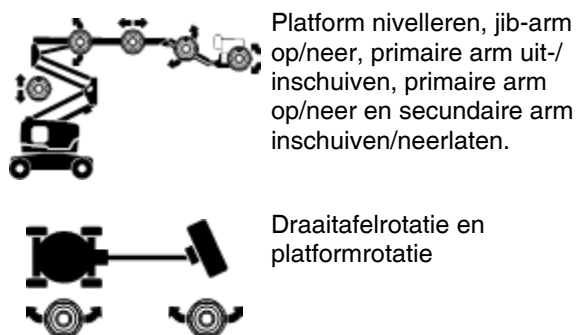

Sequentiële functies en beweging:

- Rijden en sturen.

Gekoppelde functies:

- Rijsnelheid bij geheven stand.
- Rijden bij geheven stand bij niet vlakke ondergrond.
- Rijden ingeschakeld wanneer de arm is gerooteerd voorbij de achterwielen.
- Alle platform- en grondbedieningselementen.

Beperkingen van gebruik:

- Deze machine is bedoeld om personeel, met inbegrip van gereedschap en materialen, naar een werklocatie in de lucht te heffen.
- Breng het platform pas omhoog als de machine zich op een stevige, horizontale ondergrond bevindt.

Verbeteringen voor stabiliteit:

- Schuimgevulde banden. (indien aanwezig).

Inleiding

Distributie van bulletins en conformiteit

Voor Genie is de veiligheid van de gebruikers van onze producten van doorslaggevend belang. Genie maakt gebruik van verschillende bulletins om dealers en eigenaars van machines op de hoogte te brengen van belangrijke veiligheids- en productinformatie.

De informatie in de bulletins is van toepassing op specifieke machines. Deze worden aangegeven met het machinemodel en het serienummer.

De bulletins worden beschikbaar gesteld aan de meest recente eigenaar zoals die bij ons bekend is en de bijbehorende dealer. Daarom is het belangrijk uw machine te registreren en uw contactgegevens up-to-date te houden.

Om de veiligheid van personeel en de onafgebroken betrouwbare werking van uw machine te waarborgen, dient u erop toe te zien dat de in een bulletin beschreven maatregelen naar behoren worden uitgevoerd.

Ga naar onze website www.genielift.com om eventuele openstaande bulletins voor uw machine te bekijken.

Contact opnemen met de fabrikant

Het kan soms nodig zijn contact op te nemen met Genie. Als u dit doet, verzoeken we u het model- en serienummer van uw machine en uw naam en contactgegevens te vermelden. Er moet in elk geval over de volgende zaken contact worden opgenomen met Genie:

Meldingen van ongevallen

Vragen met betrekking tot het gebruik en de veiligheid van producten

Normen en informatie over regelgeving en conformiteit

Updates over de huidige eigenaar, zoals wijzigingen in het eigendom van de machine of wijzigingen in uw contactgegevens. Zie Overdracht van eigendom hieronder.

Overdracht van het eigendom van een machine

Door een paar minuten te besteden aan het bijwerken van de eigenaarsgegevens zorgt u ervoor dat u belangrijke informatie over veiligheid, onderhoud en gebruik voor uw machine kunt ontvangen.

We verzoeken u daarom uw machine te registreren door naar onze website (www.genielift.com) te gaan of in de Verenigde Staten ons gratis telefoonnummer (1-800-536-1800) te bellen.

Inleiding



Gevaar

Als u zich niet houdt aan de instructies en veiligheidsvoorschriften in deze handleiding, heeft dit de dood of ernstig lichamelijk letsel tot gevolg.

Niet bedienen tenzij:

- U de principes van het veilig bedienen van de machine die in deze bedieningshandleiding worden beschreven, leert en in praktijk brengt.
 - 1 Vermijd gevaarlijke situaties.**
 - Zorg ervoor dat u de veiligheidsvoorschriften kent en begrijpt voordat u verder gaat met de volgende sectie.**
 - 2 Voer altijd een inspectie voor het gebruik uit.
 - 3 Voer altijd functietests uit voordat u de machine gebruikt.
 - 4 Controleer de werkplek.
 - 5 Gebruik de machine alleen zoals is bedoeld.
- U de instructies en veiligheidsvoorschriften van de fabrikant en de veiligheids- en bedieningshandleidingen en machinestickers hebt gelezen en begrepen en u zich hieraan houdt.
- U de veiligheids- en werkplekvoorschriften van de werkgever hebt gelezen en begrepen en u zich hieraan houdt.
- U alle van toepassing zijnde overheidsvoorschriften hebt gelezen en begrepen en u zich hieraan houdt.
- U getraind en gekwalificeerd bent om deze machine veilig te bedienen.

Onderhoud van veiligheidstekens

Vervang ontbrekende of beschadigde veiligheidstekens. Vergeet nooit de veiligheid van de bediener. Gebruik milde zeep en water om veiligheidstekens te reinigen. Gebruik geen reinigingsmiddelen op basis van een oplosmiddel, aangezien dit het materiaal van een veiligheidsteken kan beschadigen.

Classificatie van gevaren

Op de stickers op deze machine worden symbolen, kleurcoderingen en signaalwoorden gebruikt om het volgende aan te geven:



Veiligheidswaarschuwingssymbool-gebruikt om u te waarschuwen voor mogelijk lichamelijk letsel. Volg alle veiligheidsberichten achter het symbool op om mogelijk letsel of de dood te voorkomen.



Geeft een gevaarlijke situatie aan die, indien deze niet wordt voorkomen, de dood of ernstig lichamelijk letsel tot gevolg zal hebben.



Geeft een gevaarlijke situatie aan die, indien deze niet wordt voorkomen, de dood of ernstig lichamelijk letsel tot gevolg kan hebben.



Geeft een gevaarlijke situatie aan die, indien deze niet wordt voorkomen, licht tot middelzwaar lichamelijk letsel tot gevolg kan hebben.













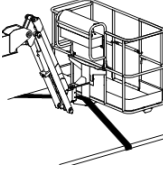
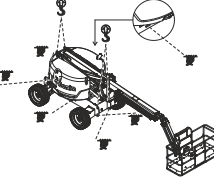

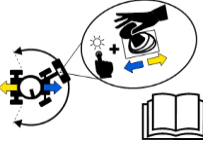
Geeft informatie over mogelijke schade aan eigendommen.



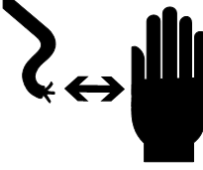



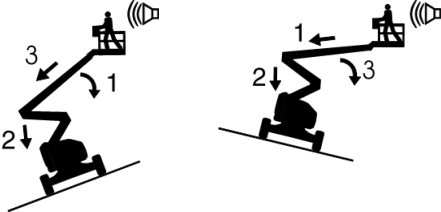

Pictogrammen van symbolen en gevaren

				
Gevaarlijke situatie: kans op brand	Gevaarlijke situatie: kans op explosies	Gevaarlijke situatie: kans op explosies	Gebruik geen ether of andere hulpmiddelen voor starten met veel energie bij machines die zijn uitgerust met gloeibougies	Verboden te roken. Geen vuur. Stop de motor.
				
Brandblusser	Verboden te roken	Gevaarlijke situatie: kans op explosies	Gevaarlijke situatie: electrocutie mogelijk	Houd voldoende afstand
				
Gevaarlijke situatie: machine kan omkantelen	Gevaarlijke situatie: machine kan omkantelen	Gevaarlijke situatie: machine kan omkantelen	Gevaarlijke situatie: machine kan omkantelen	Specificaties banden
				
Wielbelasting	Windsnelheid	Maximum laadvermogen	Handkracht	Gewicht van lasapparaat vermindert vermogen

Pictogrammen van symbolen en gevaren

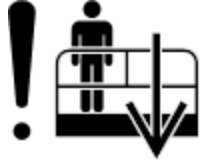
 <p>Vastzetpunt</p>	 <p>Hefpunt</p>	 <p>Vastzetinstructies platform</p>	 <p>Hef- en vastzetinstructies</p>	 <p>Veiligheidsgordelverankeringpunt</p>
 <p>Corrosief zuur</p>	 <p>Kleurgecodeerde richtingpijlen</p>	 <p>Gevaarlijke situatie: machine kan wegglijden</p>	 <p>Gevaarlijke situatie: kans op botsing</p>	 <p>Hoog aangebrachte obstakels</p>
 <p>Gevaarlijke situatie: elektrocutie mogelijk</p>	 <p>Vermijd contact</p>	 <p>Koppel accu los</p>	 <p>Spanningsbereik voor voeding naar platform</p>	 <p>Drukbereik voor luchtleding naar platform</p>

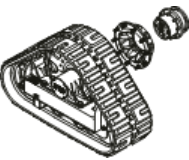
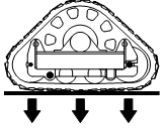
Pictogrammen van symbolen en gevaren

<p>Herstelprocedure indien scheefstandalarm klinkt bij geheven stand.</p>  <p>Platform heuvelopwaarts: 1 Laat primaire neer 2 Laat secundaire neer 3 Schuif primaire in</p> <p>Platform heuvelafwaarts: 1 Schuif primaire in 2 Laat secundaire neer 3 Laat primaire neer</p>	 <p>Lees de bedieningshandleiding</p>	 <p>Lees de servicehandleiding</p>	 <p>Alleen toegankelijk voor getraind en bevoegd personeel</p>	
 <p>Hulpsysteem voor neerlaten platform</p>	 <p>Gevaarlijke situatie: ledematen kunnen worden verbrijzeld</p>	 <p>Ondersteun het platform of de arm tijdens onderhoud</p>	 <p>Vervang rupsbanden door dezelfde rupsbanden.</p>	 <p>Wielbelasting</p>
 <p>Platform overbelast</p>				

Algemene veiligheid

82481



133067



82487



133205



1263542

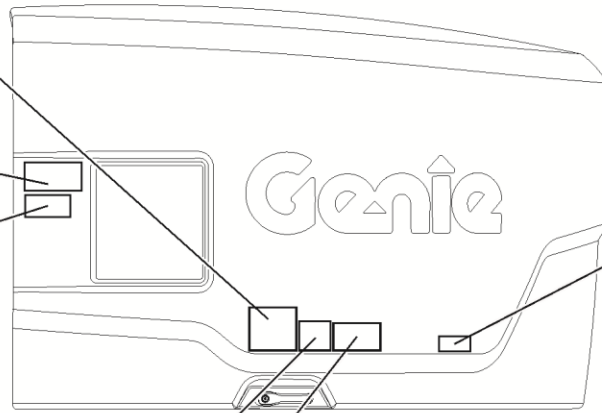

114251



114252

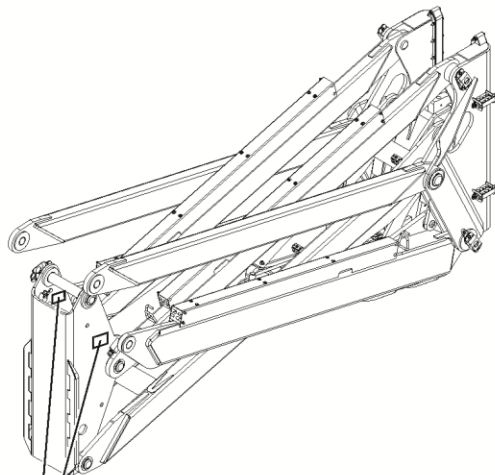
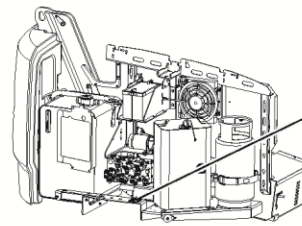

114252

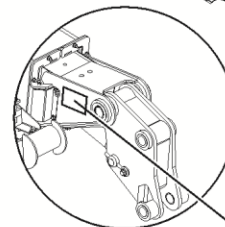
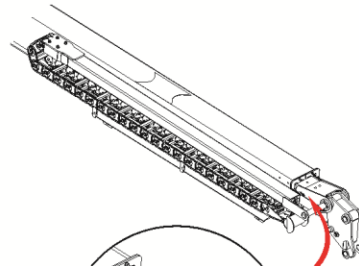

114252



Algemene veiligheid

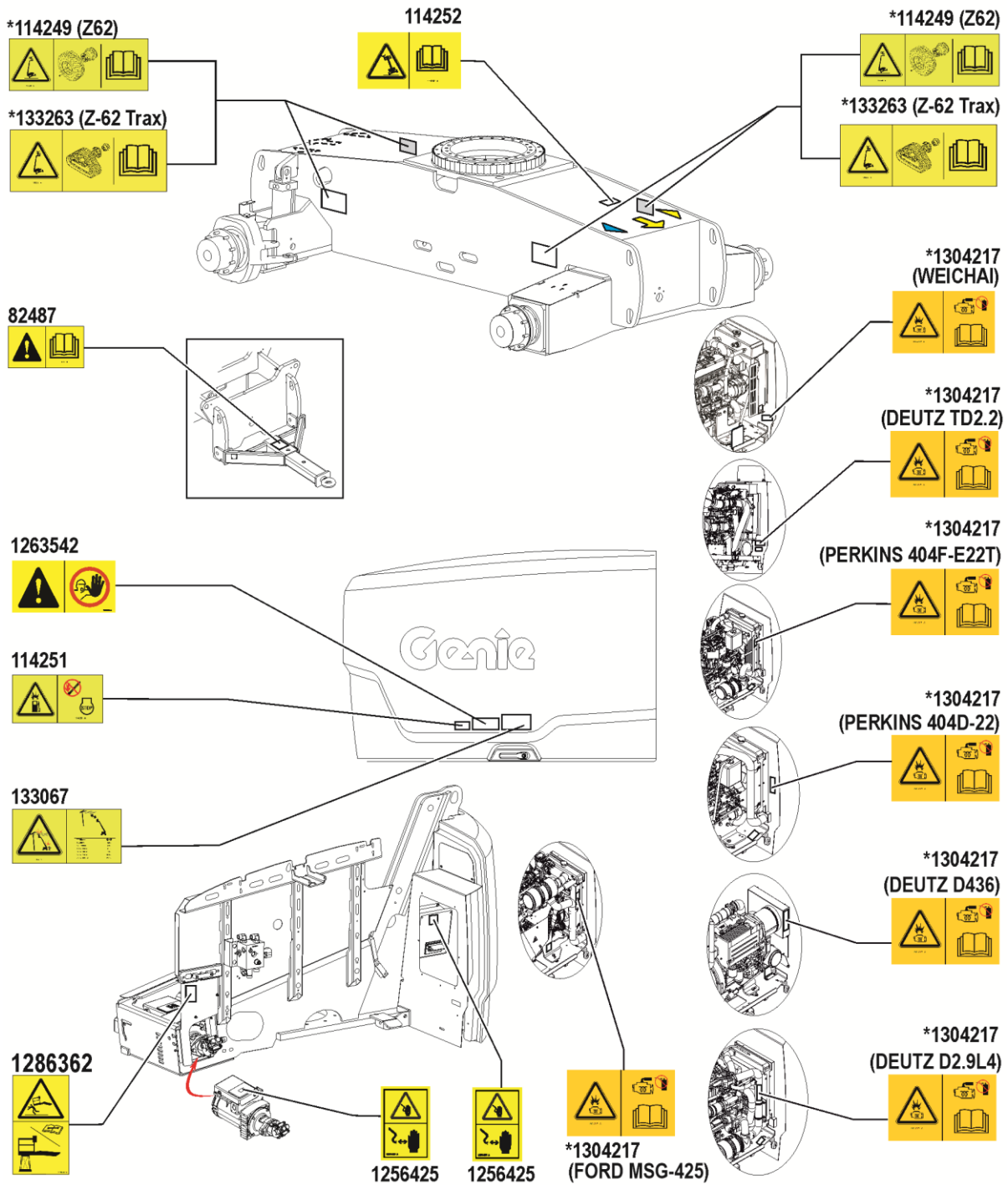

Algemene veiligheid

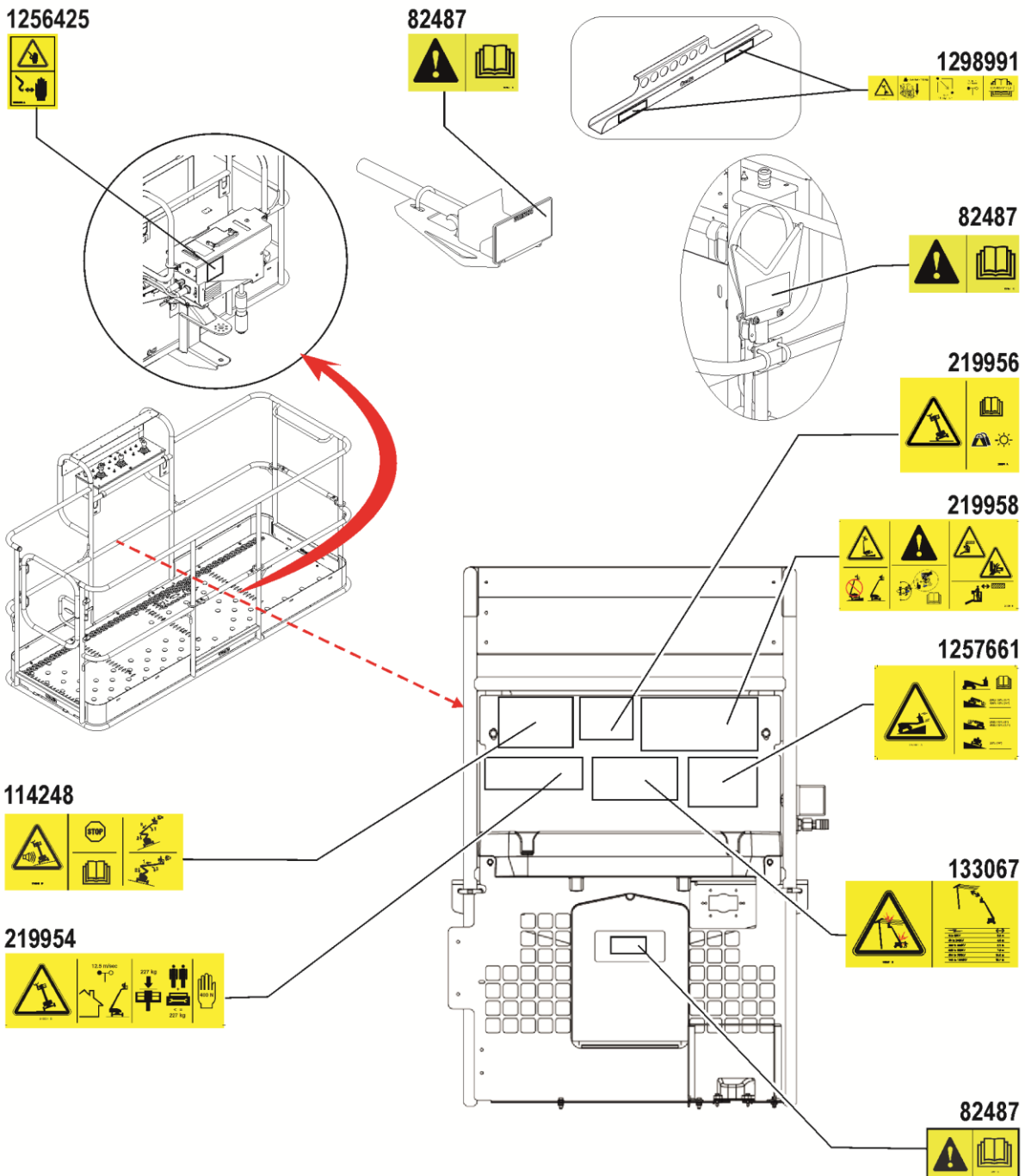

Persoonlijke veiligheid

Persoonlijke bescherming tegen vallen

Persoonlijke bescherming tegen vallen is bij de bediening van deze machine verplicht.

Inzittenden dienen een (meerpunts-)veiligheidsgordel te dragen en zich te houden aan de van toepassing zijnde overheidsvoorschriften. Bevestig de veiligheidsgordel aan het verankeringspunt op het platform.

Bedieners dienen wat betreft het gebruik van persoonlijke bescherming te voldoen aan de voorschriften van de werkgever, werkplek en overheid.

Alle persoonlijke bescherming tegen vallen dient te voldoen aan de van toepassing zijnde overheidsvoorschriften en moet worden gecontroleerd en gebruikt in overeenstemming met de instructies van de fabrikant van de persoonlijke bescherming tegen vallen.

Veiligheid werkgebied

Op afbeeldingen in deze handleiding wordt mogelijk een arm met wielen en banden in plaats van rupsbanden weergegeven. Alle veiligheidsinformatie en bedieningsinstructies blijven van toepassing op de Z-62/40 TRAX, zelfs als de afbeelding geen rupsbanden weergeeft.

⚠ Gevaarlijke situatie: elektrocutie mogelijk

Deze machine is niet elektrisch geïsoleerd en biedt geen bescherming tegen contact met of nabijheid van elektrische stroom.



Houd u aan alle overheids- en lokale voorschriften aangaande de vereiste afstand tot elektriciteitsdraden. In elk geval moet ten minste de vereiste afstand in de tabel worden aangehouden.

Lijnsparing	Vereiste veiligheidsafstand	
0 tot 50KV	10 ft	3,05 m
50 tot 200KV	15 ft	4,60 m
200 tot 350KV	20 ft	6,10 m
350 tot 500KV	25 ft	7,62 m
500 tot 750KV	35 ft	10,67 m
750 tot 1.000KV	45 ft	13,72 m

Houd rekening met platformbeweging, slingeren en doorhangen van stroomdraden en pas op voor harde wind of windvlagen.



Blijf uit de buurt van de machine als deze contact maakt met elektriciteitsdraden onder spanning. Personeel op de grond of op het platform mag de machine niet aanraken of bedienen totdat de elektriciteitsdraden onder spanning zijn uitgeschakeld.

Werk niet met de machine tijdens bliksem of storm.

Gebruik de machine niet als massa voor laswerk.

⚠ Gevaarlijke situatie: machine kan omkantelen

Inzittenden, apparatuur en materialen mogen het maximum laadvermogen van het platform of het maximum laadvermogen van de platformverlenging niet overschrijden.

Maximum laadvermogen van het platform	500 lbs	227 kg
Maximum bezetting	2	

Het gewicht van opties en accessoires, zoals pijphouders, paneelhouders en lasapparaten, verlaagt het nominale laadvermogen van het platform en moet worden afgetrokken van het totale laadvermogen van het platform. Zie de stickers van de opties en accessoires.

Zorg dat u bij gebruik van accessoires de bijbehorende stickers, instructies en handleidingen leest, begrijpt en zich hieraan houdt.

Veiligheid werkgebied



Breng de arm pas omhoog of schuif deze pas uit als de machine op een stevige, horizontale ondergrond is geplaatst.



Vertrouw niet op het scheefstandalarm ter indicatie van een vlakke stand. Het scheefstandalarm klinkt uitsluitend op het platform wanneer de machine zich op een steile helling bevindt.

Als het scheefstandalarm klinkt terwijl de arm wordt neergelaten: Schuif de arm niet uit en draai of hef deze niet boven de horizontale lijn. Plaats de machine op een stevige, horizontale ondergrond voordat u het platform omhoogbrengt.

Als het scheefstandalarm klinkt bij geheven platform, dient u uiterst voorzichtig te werk te gaan. Bepaal de toestand van de arm ten opzichte van de helling zoals in de procedure voor het scheefstandalarm aangegeven. Volg de stappen om de arm neer te laten voordat u de machine verplaatst naar een stevige, horizontale ondergrond. Draai de arm niet terwijl deze wordt neergelaten.

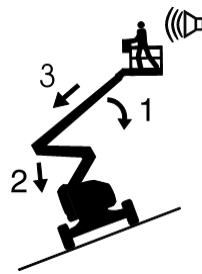

Als het scheefstandalarm klinkt met het platform heuvelopwaarts:

- 1 Laat de primaire arm neer.
- 2 Laat de secundaire arm neer.
- 3 Schuif de primaire arm in.

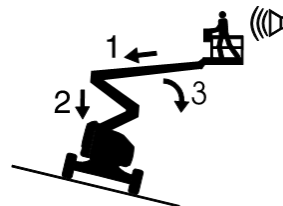

Als het scheefstandalarm klinkt met het platform heuvelafwaarts:

- 1 Schuif de primaire arm in.
- 2 Laat de secundaire arm neer.
- 3 Laat de primaire arm neer.



Breng de arm niet omhoog wanneer er windsnelheden hoger dan 28 mph/12,5 m/s kunnen voorkomen. Als er windsnelheden hoger dan 28 mph/12,5 m/s optreden wanneer de arm omhooggebracht is, breng de arm dan omlaag en zet de machine stil.

Werk niet met de machine bij harde wind of bij windstoten. Vergroot het oppervlak van het platform of de lading niet. Als u het oppervlak vergroot dat aan de wind is blootgesteld, neemt de stabiliteit van de machine af.

Veiligheid werkgebied



Wees uiterst voorzichtig en houd een lage snelheid aan wanneer met de machine in de transportstand wordt gereden over oneffen terrein, puin, een onstabiele of gladde ondergrond en vlakbij gaten of afgereden kanten.

Rijd niet met de machine op of nabij oneffen terrein en oppervlakken die niet stabiel zijn of in andere gevaarlijke omstandigheden als de arm geheven of uitgeschoven is.

Gebruik de machine niet als kraan.

Gebruik de arm niet om de machine of andere objecten te duwen.

Vermijd contact tussen de arm en aangrenzende constructies.

Maak de arm of het platform niet vast aan aangrenzende constructies.

Plaats ladingen niet buiten de randen van het platform.



Duw niet tegen en trek niet aan objecten die zich buiten het platform bevinden.

Maximaal toegestane handkracht:
90 lbs/400 N

Breng geen veranderingen aan in machineonderdelen en schakel machineonderdelen die op enige wijze invloed hebben op de veiligheid en de stabiliteit niet uit.

Vervang onderdelen die van invloed zijn op de stabiliteit van de machine niet door onderdelen met een ander gewicht of andere specificaties.

Vervang rupsbanden niet door banden.

Gebruik de platformbediening niet om een platform vrij te maken dat is vastgeklemd of is blijven haken of dat op andere wijze niet normaal kan bewegen vanwege een aangrenzende constructie. Er mogen zich geen personen op het platform bevinden als geprobeerd wordt het platform met behulp van de grondbediening vrij te maken.

Breng geen aanpassingen of wijzigingen in een mobiel hoogwerkerplatform aan zonder voorafgaande schriftelijke toestemming van de fabrikant. Montage van houders voor gereedschappen of andere materialen op het platform, de voetplaten of het veiligheidsrelingensysteem kan het gewicht op het platform en het oppervlak van het platform of de lading vergroten.

Veiligheid werkgebied



Plaats of bevestig geen vaste of overhangende lading op/aan enig deel van deze machine.



Plaats geen ladders of steigers op het platform of tegen welk deel van deze machine dan ook.

Vervoer alleen gereedschappen en materialen als deze gelijkmatig zijn verdeeld en veilig door de persoon/personen op het platform kunnen worden gehanteerd.

Gebruik de machine niet op een bewegende of mobiele ondergrond of een bewegend voertuig.

Zorg dat alle moeren van de rupsbandaandrijving goed zijn aangedraaid.

▲ Gevaren van bediening op hellingen

Rijd niet met de machine op een helling die steiler is dan de voor de machine toelaatbare hellingshoek (omhoog en omlaag) of dwarshellingshoek. De toelaatbare hellingshoek is uitsluitend van toepassing op machines die in de transportstand staan.

Maximaal toelaatbare hellingshoek, transportstand, 2WD

Platform heuvelafwaarts	30%	(17°)
Platform heuvelopwaarts	10%	(6°)
Dwarshelling	25%	(14°)

Maximaal toelaatbare hellingshoek, transportstand, 4WD

Platform heuvelafwaarts	45%	(24°)
Platform heuvelopwaarts	30%	(17°)
Dwarshelling	25%	(14°)

Opmerking: De toelaatbare hellingshoek is afhankelijk van de bodemconditie met één persoon op het platform en van voldoende tractie. Bij extra gewicht op het platform kan de toelaatbare hellingshoek afnemen. Zie Rijden op een helling in de sectie Bedieningsinstructies.

Veiligheid werkgebied

▲ Gevaarlijke situatie: kans op vallen

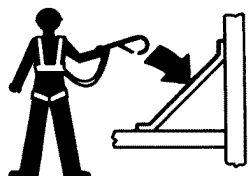

Inzittenden dienen een (meerpunts-)veiligheids gordel te dragen en zich te houden aan de van toepassing zijnde overheidsvoorschriften.

Befestig de veiligheidsgordel aan het verankeringspunt op het platform.



Zit, sta of klim niet op de platformveiligheidsreling. Ga altijd stevig op de platformvloer staan.



Klim niet van het platform naar beneden als dit geheven is.

Houd de vloer van het platform vrij van puin.

Laat het platformtoegangsmiddenstuk neer of sluit het toegangshek voordat u de machine in bedrijf neemt.

Betreed of verlaat het platform pas wanneer de machine in de transportstand staat en het platform volledig is neergelaten.

Er is in het ontwerp van de machine rekening gehouden met gevaren in verband met de specifieke producttoepassing waarbij men het platform verlaat terwijl dit is geheven. Neem voor meer informatie contact op met Genie (zie het gedeelte Contact opnemen met de fabrikant).

▲ Gevaarlijke situatie: kans op botsing



Houd rekening met beperkt zicht en dode hoeken terwijl u rijdt of de machine bedient.

Houd rekening met de stand van de arm en de uitzwaai wanneer de draaitafel wordt geroteerd.



Controleer het werkgebied op hoog aangebrachte obstakels en andere mogelijke gevaren.



Wees u bewust van het risico van verbrijzeling wanneer u de platformveiligheidsreling vasthoudt.

Bedieners dienen wat betreft het gebruik van persoonlijke bescherming te voldoen aan de voorschriften van de werkgever, werkplek en overheid.

Veiligheid werkgebied

Houd u aan de kleurgecodeerde richtingpijlen op de platformbediening en het rijchassis voor de rij- en stuurfuncties.

Blijf uit de buurt van alle draaiende of bewegende delen van de Trax, zoals tandwielen en rollen.



Laat de arm pas neer als het gebied eronder vrij is van mensen en obstakels.



Stem de rij snelheid af op de ondergrond, beschikbare ruimte, helling, plaats van medewerkers en eventuele andere factoren die tot een botsing kunnen leiden.

Bedien een arm niet als de machine zich in de route van een kraan bevindt, tenzij de bediening van de kraan is geblokkeerd en/of er voorzorgsmaatregelen zijn genomen om een mogelijke botsing te voorkomen.

Ga niet stunrijden en speel geen spelletjes terwijl u een machine bedient.

⚠ Gevaarlijke situatie: lichamelijk letsel mogelijk

Werk niet met de machine als er hydraulische olie weglekt of als er perslucht ontsnapt. Perslucht of hydraulische olie kan de huid binnendringen en/of brandwonden veroorzaken.

Bedien de machine altijd in een goed geventileerde ruimte om koolmonoxidevergiftiging te voorkomen.

Houd objecten uit de buurt van bewegende delen. Het object kan door de Trax aandrijving worden weggeslingerd.

Onjuist contact met onderdelen die zich onder een afdekking bevinden, heeft ernstig lichamelijk letsel tot gevolg. Alleen getraind onderhoudspersoneel mag compartimenten openen. De bediener wordt geadviseerd compartimenten alleen tijdens de inspectie voor het gebruik te openen. Alle compartimenten moeten tijdens bedrijf zijn gesloten en vastgezet.

⚠ Explosie- en brandgevaar

Start de motor niet als u LPG, benzine, dieselolie of andere explosieve substanties ruikt of opmerkt.

Vul geen brandstof bij terwijl de motor draait.

Vul brandstof alleen bij en laad accu's alleen in een open, goed geventileerde ruimte, uit de buurt van vonken, vlammen of brandende tabak.

Bedien de machine niet en laad de accu niet op op gevaarlijke plaatsen of op plaatsen waar mogelijk brandbare of explosieve gassen of deeltjes aanwezig zijn.

Spuut geen ether in motoren die met gloeibougies zijn uitgerust.

Veiligheid werkgebied

⚠ Gevaarlijke situatie: machine beschadigd

Gebruik geen beschadigde of niet goed functionerende machine.

Voer een grondige inspectie voor het gebruik van de machine uit en test alle functies voor elke dienst. Voorzie een beschadigde of niet goed functionerende machine van een label en neem deze onmiddellijk uit bedrijf.

Zorg ervoor dat alle onderhoud is uitgevoerd volgens de specificaties in deze handleiding en in de desbetreffende Genie servicehandleiding.

Zorg ervoor dat alle stickers op hun plaats zitten en leesbaar zijn.

Zorg ervoor dat de bedieningshandleiding compleet en leesbaar is en zich in de opbergruimte op de machine bevindt.

⚠ Gevaarlijke situatie: onderdelen kunnen beschadigd raken

Gebruik geen accu of acculader van meer dan 12V als starthulp.

Gebruik de machine niet als massa voor laswerk.

Bedien de machine niet op plaatsen waar mogelijk hoogmagnetische velden aanwezig zijn.

⚠ Veiligheid accu

Gevaarlijke situatie: kans op brandwonden



Accu's bevatten zuur. Trek altijd beschermende kleding aan en draag een veiligheidsbril wanneer u met accu's werkt.

Vermijd morsen en zorg ervoor dat u niet in aanraking komt met accuzuur. Neutraliseer gemorst accuzuur met zuiveringszout en water.

Gevaarlijke situatie: kans op explosies



Houd vonken, vlammen en brandende tabak uit de buurt van accu's. Accu's geven een explosief gas af.



⚠ Gevaarlijke situatie: elektrocutie mogelijk

Vermijd contact met elektrische contacten.

Veiligheid werkgebied

▲ Veiligheid paneelhouders

Stel u op de hoogte van en houd u aan alle met de paneelhouders meegeleverde waarschuwingen en instructies.

Overschrijd het nominale laadvermogen van het platform niet. Het gezamenlijke gewicht van de houders, panelen, inzittenden, gereedschap en enige andere apparatuur mag het nominale vermogen niet overschrijden.

Het paneelhouderpakket weegt 30 lb/13,6 kg.

Het maximum laadvermogen van de paneelhouders is 250 lb/113 kg.

Het gewicht van de paneelhouders en de lading in de paneelhouders kan de maximum bezetting op het platform beperken tot één persoon.

Maak de houders vast aan het platform. Zet de panelen met de meegeleverde banden vast aan de platformreling.

Gebruik dit alleen als u voldoende bent getraind en u zich bewust bent van alle gevaren die gepaard gaan met het heffen van panelen.

Stel de machine niet bloot aan horizontale krachten of zijbelasting door een vaste of overhangende lading te heffen of neer te laten.

Maximum verticale hoogte van panelen: 4 ft/1,2 m

Maximum windsnelheid: 15 mph/6,7 m/sec

Maximum paneelgebied: 32 sq ft/3 m²

▲ Veiligheid pijphouder

Stel u op de hoogte van en houd u aan alle met de pijphouders meegeleverde waarschuwingen en instructies.

Overschrijd het nominale laadvermogen van het platform niet. Het pijphouderpakket en het gewicht in de pijphouders verlagen het nominale laadvermogen van het platform en moeten met het totale laadvermogen van het platform worden verrekend.

Het pijphouderpakket weegt 21 lb/9,5 kg.

Het maximum laadvermogen van het pijphouderpakket is 200 lb/91 kg.

Het gewicht van het pijphouderpakket en de lading in de pijphouders kan de maximum bezetting op het platform beperken.

Centreer de lading tussen de randen van het platform.

Maak de lading aan het platform vast.

Blokkeer de in- of uitgang van het platform niet.

Blokkeer de platformbediening en de rode noodstopknop niet.

Gebruik dit alleen als u voldoende bent getraind en u zich bewust bent van alle gevaren die gepaard gaan met platformbeweging met een overhangende lading.

Stel de machine niet bloot aan horizontale krachten of zijbelasting door een vaste of overhangende lading te heffen of neer te laten.

Gevaarlijke situatie: elektrocutie mogelijk. Houd pijpen uit de buurt van alle elektrische geleiders.

Veiligheid werkgebied

▲ Veiligheid bij lassen

Stel u op de hoogte van en houd u aan alle met de lasvoedingseenheid meegeleverde waarschuwingen en instructies.

Sluit lasleidingen en -kabels pas aan als de lasvoedingseenheid met de platformbediening is uitgeschakeld.

Gebruik de machine pas als de laskabels juist zijn aangesloten en het lasapparaat juist is geaard.

Het gewicht van het lasapparaat verlaagt het nominale laadvermogen van het platform en moet met het totale laadvermogen van het platform worden verrekend. De lasvoedingsleiding weegt 75 lb/34 kg.

Gebruik het lasapparaat alleen als er in de nabijheid een brandblusser beschikbaar is voor direct gebruik.

Veiligheid sleeppakket

Stel u op de hoogte van en houd u aan alle met het sleeppakket meegeleverde waarschuwingen en instructies.

Wanneer het voertuig zich in de vrijloopconfiguratie bevindt, zijn er geen remmen en kan de machine bewegen, wat de dood, ernstig lichamelijk letsel of schade aan eigendommen tot gevolg kan hebben.

Overschrijd niet de maximum sleepsnelheid of maximum sleepduur.

Maximum sleepsnelheid	8 mph/13 km/u
Maximum sleepduur bij 8 mph/13 km/u	30 minuten
Maximum sleepduur bij 6 mph/10 km/u	60 minuten

Veiligheid werkgebied

Blokkering na elk gebruik

- 1 Kies een veilige parkeerplaats uit: een stevige, horizontale ondergrond vrij van obstakels en verkeer.
- 2 Schuif de arm in en laat deze neer in de transportstand.
- 3 Roteer de draaitafel totdat de arm zich tussen de achterwielen bevindt.
- 4 Draai het contactslot naar de stand 'uit' en verwijder de sleutel om onbevoegd gebruik te voorkomen.

Legenda

Op afbeeldingen in deze handleiding wordt mogelijk een arm met wielen en banden in plaats van rupsbanden weergegeven. Alle veiligheidsinformatie en bedieningsinstructies blijven van toepassing op de Z-62/40 TRAX, zelfs als de afbeelding geen rupsbanden weergeeft.

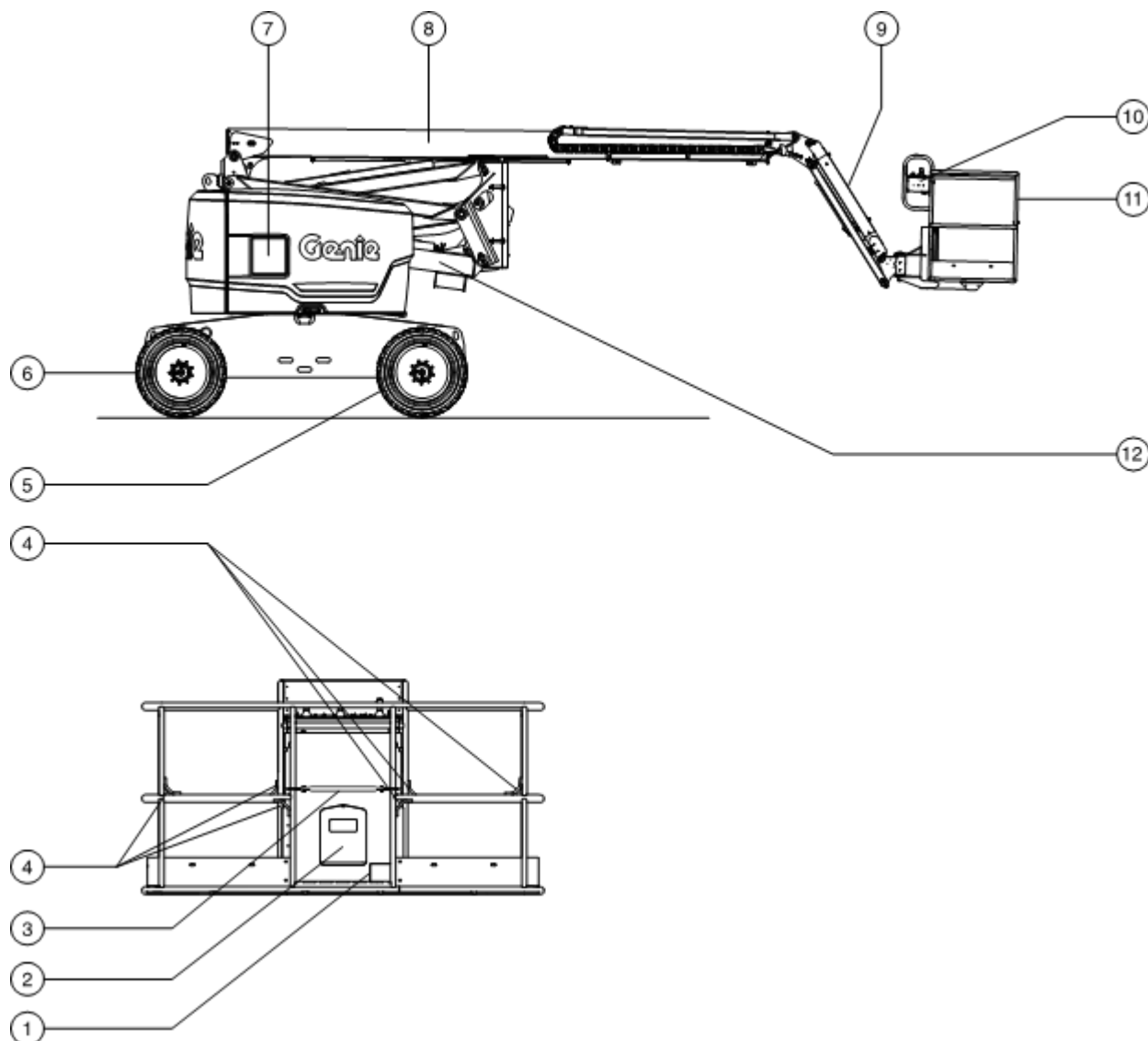

- | | |
|-------------------------------------|----------------------|
| 1 Voetschakelaar | 7 Grondbediening |
| 2 Opbergruimte voor handleiding | 8 Primaire arm |
| 3 Schuifbaar middenstuk | 9 Jib |
| 4 Veiligheidsgordelverankeringspunt | 10 Platformbediening |
| 5 Achterwiel | 11 Platform |
| 6 Stuurwiel | 12 Secundaire arm |

Bedieningselementen

Z-62/40-modellen zijn uitgerust met een van deze twee grondbedieningspanelen. Het model heeft ofwel een LCD-scherm (bovenste afbeelding) ofwel een urenteller (onderste afbeelding). De beschrijvingen in deze sectie en de aanwijzingen in de secties Functietests en Bedieningsinstructies gelden voor beide panelen, tenzij duidelijk anders aangegeven.

Het grondbedieningsstation moet worden gebruikt om het platform voor opslagdoeleinden en functietests omhoog te brengen. Het grondbedieningsstation kan in noodgevallen worden gebruikt om een hulpbehoevende persoon op het platform te redden. Als het grondbedieningsstation wordt geselecteerd, worden de platformbedieningselementen, met inbegrip van de noodstopshakelaar, buiten werking gesteld.

Grondbedieningspaneel met LCD-display

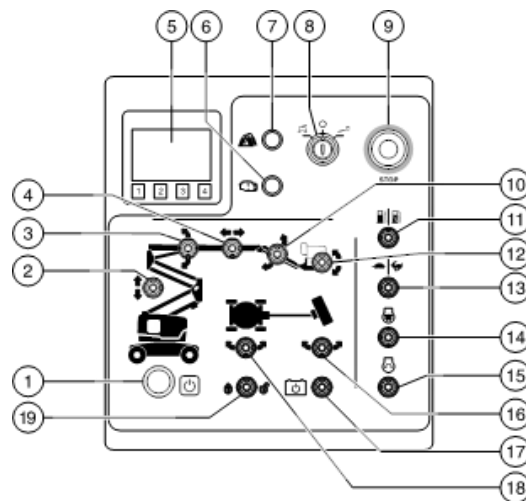

Grondbedieningspaneel met urenteller

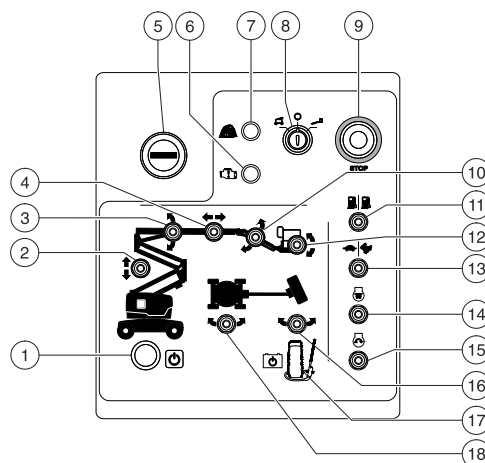

Bedieningselementen

Grondbedieningspaneel

- 1 **Functie-inschakelknop**
Houd de functie-inschakelknop ingedrukt om de functies op het grondbedieningspaneel in werking te stellen.
- 2 **Schakelaar 'secundaire arm op/neer'**
Beweeg de schakelaar 'secundaire arm op/neer' omhoog om de secundaire arm omhoog te brengen. Beweeg de schakelaar 'secundaire arm op/neer' omlaag om de secundaire arm neer te laten.
- 3 **Schakelaar 'primaire arm op/neer'**
Beweeg de schakelaar 'primaire arm op/neer' omhoog om de arm omhoog te brengen. Beweeg de schakelaar 'primaire arm op/neer' omlaag om de arm neer te laten.
- 4 **Schakelaar 'primaire arm in-/uitschuiven'**
Beweeg de schakelaar 'primaire arm in-/uitschuiven' naar rechts om de primaire arm uit te schuiven. Beweeg de schakelaar 'arm in-/uitschuiven' naar links om de primaire arm in te schuiven.
- 5 **LCD-scherm**
Op het scherm worden de urenteller, spanning, oliedruk en koelvloeistoftemperatuur weergegeven. Op het scherm worden tevens storingscodes en andere service-informatie weergegeven.

of
Urenteller

De urenteller geeft het aantal uren weer dat de machine in werking is.
- 6 **Benzine-/LPG-modellen: Lampje 'motor controleren'**
Dieselmodellen: Indicatielampje 'oliedruk'

Lampje brandt en de motor is afgeslagen: Voorzie de machine van een label en neem deze uit bedrijf.
Lampje brandt en de motor draait nog: Neem binnen 24 uur contact op met onderhoudspersoneel.
- 7 **Indicatielampje 'overbelasting platform'**
Een knipperend lampje geeft aan dat het platform is overbelast. De motor stopt en er treden geen functies in werking. Verwijder gewicht tot het lampje uitgaat en start vervolgens de motor opnieuw.
- 8 **Contactslot voor selectie grondbediening/uit/platformbediening**
Draai het contactslot naar de grondstand om met de grondbediening te werken. Draai het contactslot naar de stand 'uit' om de machine uit te schakelen. Draai het contactslot naar de platformstand om met de platformbediening te werken.
- 9 **Rode noodstopknop**
Druk de rode noodstopknop in naar de stand 'uit' om alle functies stop te zetten en de motor uit te schakelen. Trek de rode noodstopknop uit naar de stand 'aan' om de machine te bedienen.
- 10 **Schakelaar 'jib op/neer'**
Beweeg de schakelaar 'jib op/neer' omhoog om de jib omhoog te brengen. Beweeg de schakelaar 'jib op/neer' omlaag om de jib neer te laten.

Bedieningselementen

- 11 Benzine-/LPG-modellen:
Brandstofkeuzeschakelaar
- Beweeg de brandstofkeuzeschakelaar naar de benzinestand om benzine te selecteren. Beweeg de brandstofkeuzeschakelaar naar de LPG-stand om LPG te selecteren.
- 12 Platformnivelleringschakelaar
- Beweeg de platformnivelleringschakelaar omhoog om het platform omhoog te brengen. Beweeg de platformnivelleringschakelaar omlaag om het platform neer te laten.
- 13 Motortoerentalkeuzeschakelaar
- Beweeg de motortoerentalkeuzeschakelaar naar de schijf voor laag stationair. Beweeg de motortoerentalkeuzeschakelaar naar het konijn voor hoog stationair.
- 14 Dieselmodellen:Gloeibougieschakelaar (indien aanwezig)
- Beweeg de gloeibougieschakelaar naar een van beide zijden en houd deze 3 tot 5 seconden vast.
- 15 Motorstartschakelaar
- Beweeg de motorstartschakelaar naar een van beide zijden om de motor te starten.
- 16 Platformrotatieschakelaar
- Beweeg de platformrotatieschakelaar naar rechts om het platform naar rechts te draaien. Beweeg de platformrotatieschakelaar naar links om het platform naar links te draaien.
- 17 Hulpvoedingschakelaar
- Gebruik de hulpvoeding als de primaire krachtbron (motor) niet werkt. Houd de hulpvoedingschakelaar naar een van beide zijden vast en activeer tegelijkertijd de gewenste functie.
- of
- Hulpvoedingschakelaar met afdekklepje
- Gebruik de hulpvoeding als de primaire krachtbron (motor) niet werkt. Houd de hulpvoedingschakelaar naar een van beide zijden vast en activeer tegelijkertijd de gewenste functie.
- 18 Draaitafelschakelaar
- Beweeg de draaitafelschakelaar naar rechts om de draaitafel naar rechts te draaien. Beweeg de draaitafelschakelaar naar links om de draaitafel naar links te draaien.
- 19 Regeneratieschakelaar (modellen met LCD-scherm:)
- Beweeg de regeneratieschakelaar naar rechts om alle machinefuncties in te schakelen. Beweeg de regeneratieschakelaar naar links om alle machinefuncties uit te schakelen.

Bedieningselementen

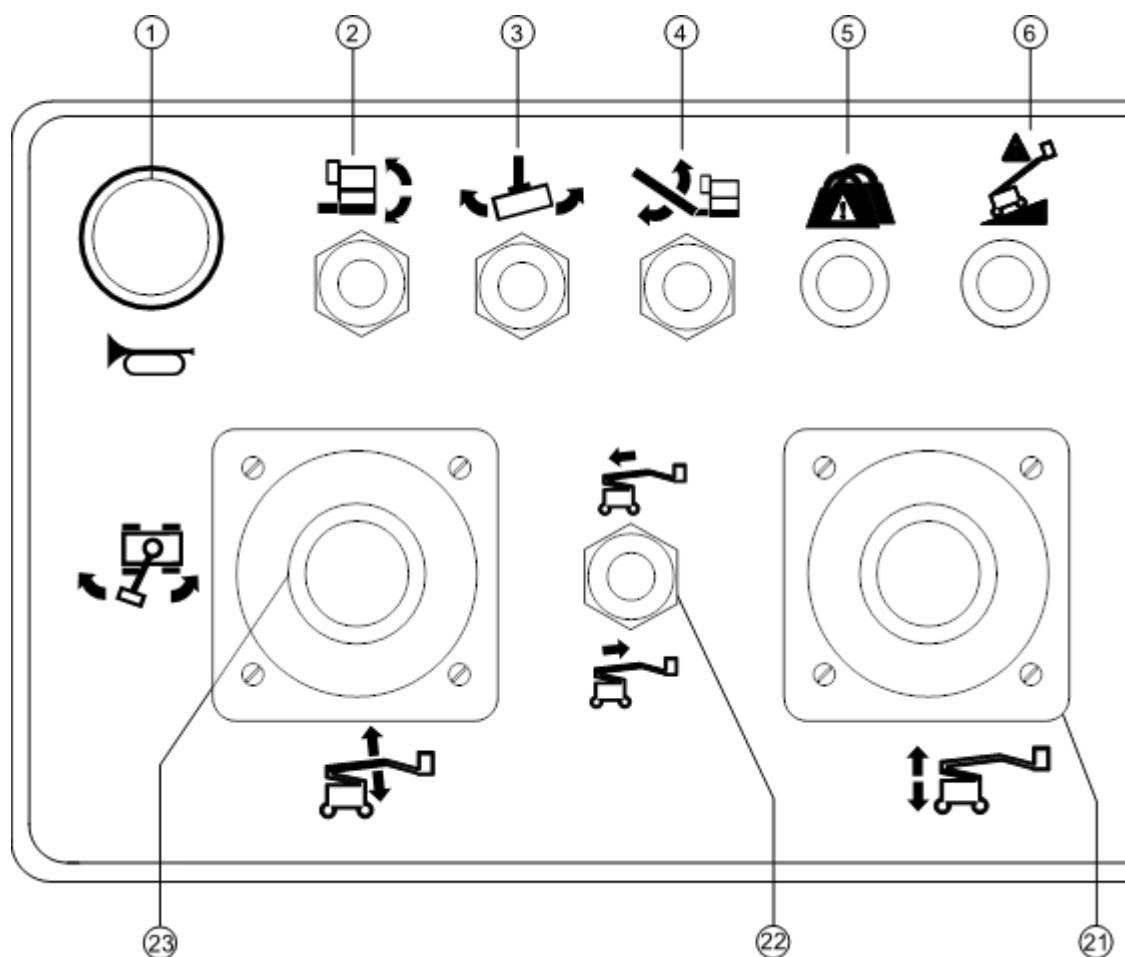

Platformbedieningspaneel met urenteller

- | | | | |
|---|--|----|---|
| 1 | Claxonknop | 9 | Verwarming platformbedieningskast (indien aanwezig) |
| 2 | Platformnivelleringschakelaar | 10 | Generatorschakelaar (indien aanwezig) |
| 3 | Platformrotatieschakelaar | 11 | Prioriteitsschakelaar vliegtuigbeschermer (indien aanwezig) |
| 4 | Schakelaar 'jib op/nee' | 12 | Stuurmodus-keuzeschakelaar (indien aanwezig) |
| 5 | Indicatielampje 'overbelasting platform' | 13 | Rode noodstopknop |
| 6 | Indicatielampje 'machine niet vlak' | 14 | Twee-assige proportionele joystick voor rij- en stuurfuncties |
| 7 | Hulpvoedingsschakelaar met afdekklepje | | OF |
| 8 | Rijsnelheidkeuzeschakelaar | | Proportionele joystick voor rijfunctie en duimchakelaar voor stuurfunctie |

Bedieningselementen

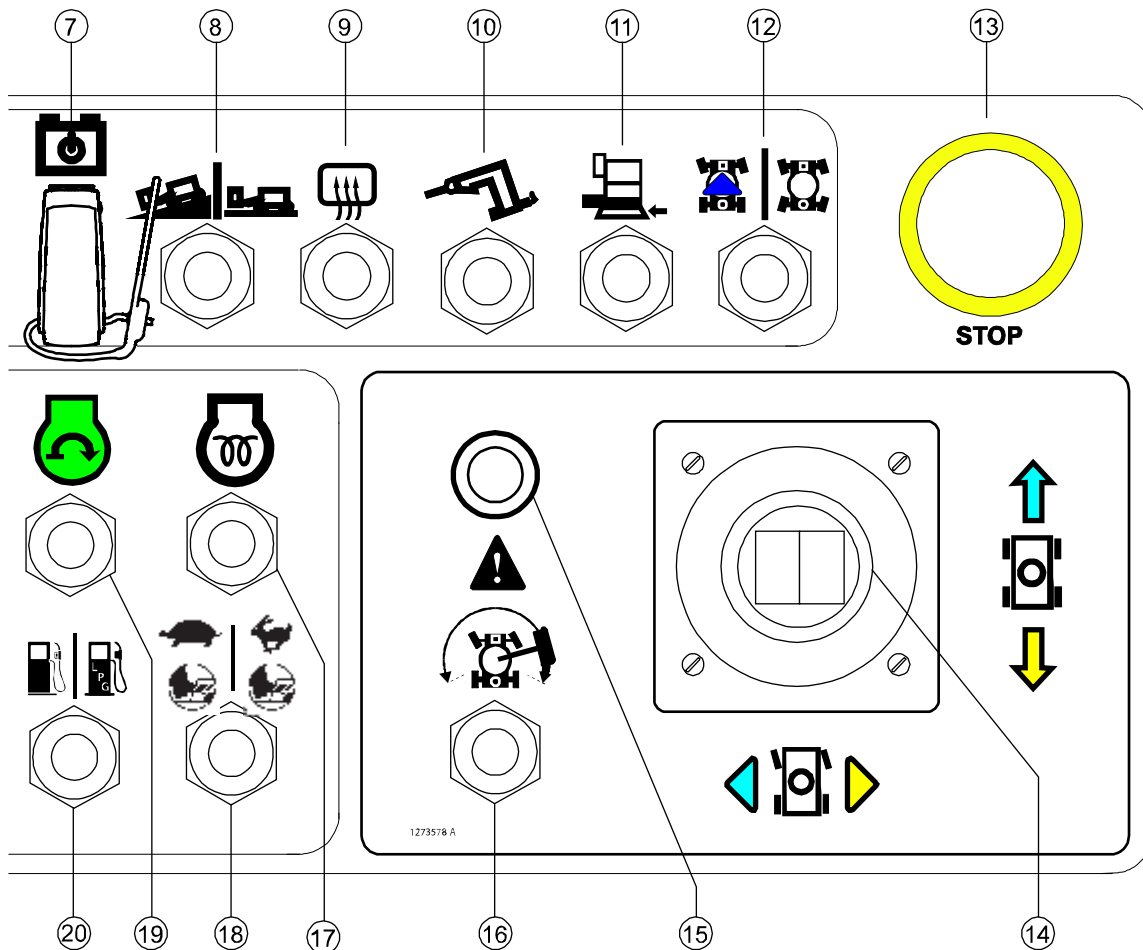

- | | | | |
|----|--|----|---|
| 15 | Indicatielampje 'rijden ingeschakeld' | 20 | Benzine-/LPG-modellen: Brandstofkeuzeschakelaar |
| 16 | Rijschakelaar | 21 | Proportionele joystick voor de functie 'secondaire arm op/nee' |
| 17 | Dieselmodellen:Gloeibougieschakelaar | 22 | Schakelaar 'primaire arm in-/uitschuiven' |
| 18 | Motortoerentalkeuzeschakelaar
Schildpad: door voetschakelaar geactiveerd laag stationair
Konijn: door voetschakelaar geactiveerd hoog stationair | 23 | Twee-assige proportionele joystick voor de functies 'primaire arm op/nee' en 'links/rechts-draaitafelrotatie' |
| 19 | Motorstartschakelaar | | |

Bedieningselementen

Platformbedieningspaneel, modellen met urenteller

1 Claxonknop

Druk op deze knop om de claxon te laten klinken. Laat de knop los om de claxon te stoppen.

2 Platformnivelleringschakelaar

Beweeg de platformnivelleringschakelaar omhoog om het platform omhoog te brengen. Beweeg de platformnivelleringschakelaar omlaag om het platform neer te laten.



3 Platformrotatieschakelaar

Beweeg de platformrotatieschakelaar naar rechts om het platform naar rechts te draaien. Beweeg de platformrotatieschakelaar naar links om het platform naar links te draaien.



4 Schakelaar 'jib op/nee'

Beweeg de schakelaar 'jib op/nee' omhoog om de jib omhoog te brengen. Beweeg de schakelaar 'jib op/nee' omlaag om de jib neer te laten.



5 Indicatielampje 'overbelasting platform'

Een knipperend lampje geeft aan dat het platform is overbelast. De motor stopt en er treden geen functies in werking. Verwijder gewicht tot het lampje uitgaat en start vervolgens de motor opnieuw.

6 Indicatielampje 'machine niet vlak'

Het indicatielampje 'machine niet vlak' gaat branden zodra het scheefstandalarm klinkt.

7 Hulpvoedingschakelaar

Gebruik de hulpvoeding als de primaire krachtbron (motor) niet werkt. Houd de hulpvoedingschakelaar naar een van beide zijden vast en activeer tegelijkertijd de gewenste functie.

of

Hulpvoedingschakelaar met afdekklepje

Gebruik de hulpvoeding als de primaire krachtbron (motor) niet werkt. Houd de hulpvoedingschakelaar naar een van beide zijden vast en activeer tegelijkertijd de gewenste functie.

8 Rijsnelheidkeuzeschakelaar

Symbool 'machine op helling': lage snelheid voor hellingen.

Symbool 'machine op horizontale ondergrond': hoge snelheid voor maximum rijsnelheid.

9 Verwarming platformbedieningskast (indien aanwezig)

Beweeg de verwarmingsschakelaar omhoog om de verwarming van de platformbedieningskast in te schakelen. Beweeg de verwarmingsschakelaar omlaag om de verwarming van de platformbedieningskast uit te schakelen.

10 Generatorschakelaar (indien aanwezig)

Beweeg de generatorschakelaar omhoog om de generator in te schakelen. Beweeg de schakelaar omlaag om de generator uit te schakelen.

11 Prioriteitsschakelaar vliegtuigbescherming (indien aanwezig)

Beweeg de prioriteitsschakelaar van de vliegtuigbescherming en houd deze vast om de machine te bedienen als het stootrubber van het platform een voorwerp raakt.

12 Stuurmodus-keuzeschakelaar (indien aanwezig)

Beweeg de stuurmodus-keuzeschakelaar naar links voor vierkantzijdebesturing. Beweeg de stuurmodus-keuzeschakelaar naar rechts voor gecoördineerde besturing.

Bedieningselementen

13 Rode noodstopknop

Druk de rode noodstopknop in naar de stand 'uit' om alle functies stop te zetten en de motor uit te schakelen. Trek de rode noodstopknop uit naar de stand 'aan' om de machine te bedienen.

14 Twee-assige proportionele joystick voor rij- en stuurfuncties

OF
Proportionele joystick voor rijfunctie en duimschakelaar voor stuurfunctie.

Beweeg de joystick in de richting van de blauwe pijl op het bedieningspaneel om de machine vooruit te laten rijden. Beweeg de joystick in de richting van de gele pijl om de machine achteruit te laten rijden. Beweeg de joystick in de richting van de blauwe driehoek om de machine naar links te sturen. Beweeg de joystick in de richting van de gele driehoek om de machine naar rechts te sturen.

OF

Beweeg de joystick in de richting van de blauwe pijl op het bedieningspaneel om de machine vooruit te laten rijden. Beweeg de joystick in de richting van de gele pijl om de machine achteruit te laten rijden. Druk op de linkerzijde van de duimschakelaar om de machine naar links te sturen. Druk op de rechterzijde van de duimschakelaar om de machine naar rechts te sturen.

15 Indicatielampje 'rijden ingeschakeld'

Als het lampje brandt, duidt dit aan dat de arm net voorbij een van beide achterwielen is gedraaid en de rijfunctie is uitgeschakeld.

16 Rijschakelaar

Houd de rijschakelaar naar een van beide zijden en verplaats de rij-joystick langzaam uit het midden om te rijden terwijl het lampje 'rijden ingeschakeld' brandt. Houd er rekening mee dat de machine kan gaan rijden in de richting die tegengesteld is aan de richting waarin de rij- en stuurbedieningselementen worden bewogen.

17 Dieselmodellen: Gloeibougieschakelaar

Beweeg de gloeibougieschakelaar naar een van beide zijden en houd deze 3 tot 5 seconden vast.

18 Motortoerentalkeuzeschakelaar

Beweeg de motortoerentalkeuzeschakelaar naar de schildpad voor een door de voetschakelaar geactiveerd laag stationair.

Beweeg de motortoerentalkeuzeschakelaar naar het konijn voor een door de voetschakelaar geactiveerd hoog stationair.

19 Motorstartschakelaar

Beweeg de motorstartschakelaar naar een van beide zijden om de motor te starten.

20 Benzine-/LPG-modellen: Brandstofkeuzeschakelaar

Beweeg de brandstofkeuzeschakelaar naar de benzinestand om benzine te selecteren. Beweeg de brandstofkeuzeschakelaar naar de LPG-stand om LPG te selecteren.

Bedieningselementen

- 21 Proportionele joystick voor de functie 'secundaire arm op/nee'

Beweeg de joystick omhoog om de secundaire arm omhoog te brengen.
Beweeg de joystick omlaag om de secundaire arm neer te laten.



- 22 Schakelaar 'primaire arm in-/uitschuiven'

Beweeg de schakelaar 'primaire arm in-/uitschuiven' omhoog om de primaire arm in te schuiven. Beweeg de schakelaar 'arm in-/uitschuiven' omlaag om de primaire arm uit te schuiven.



- 23 Twee-assige proportionele joystick voor de functies 'primaire arm op/nee' en 'links/rechts-draaitafelrotatie'

Beweeg de joystick omhoog om de primaire arm omhoog te brengen.
Beweeg de joystick omlaag om de primaire arm neer te laten.



Beweeg de joystick naar rechts om de draaitafel naar rechts te draaien.
Beweeg de joystick naar links om de draaitafel naar links te draaien.



Bedieningselementen

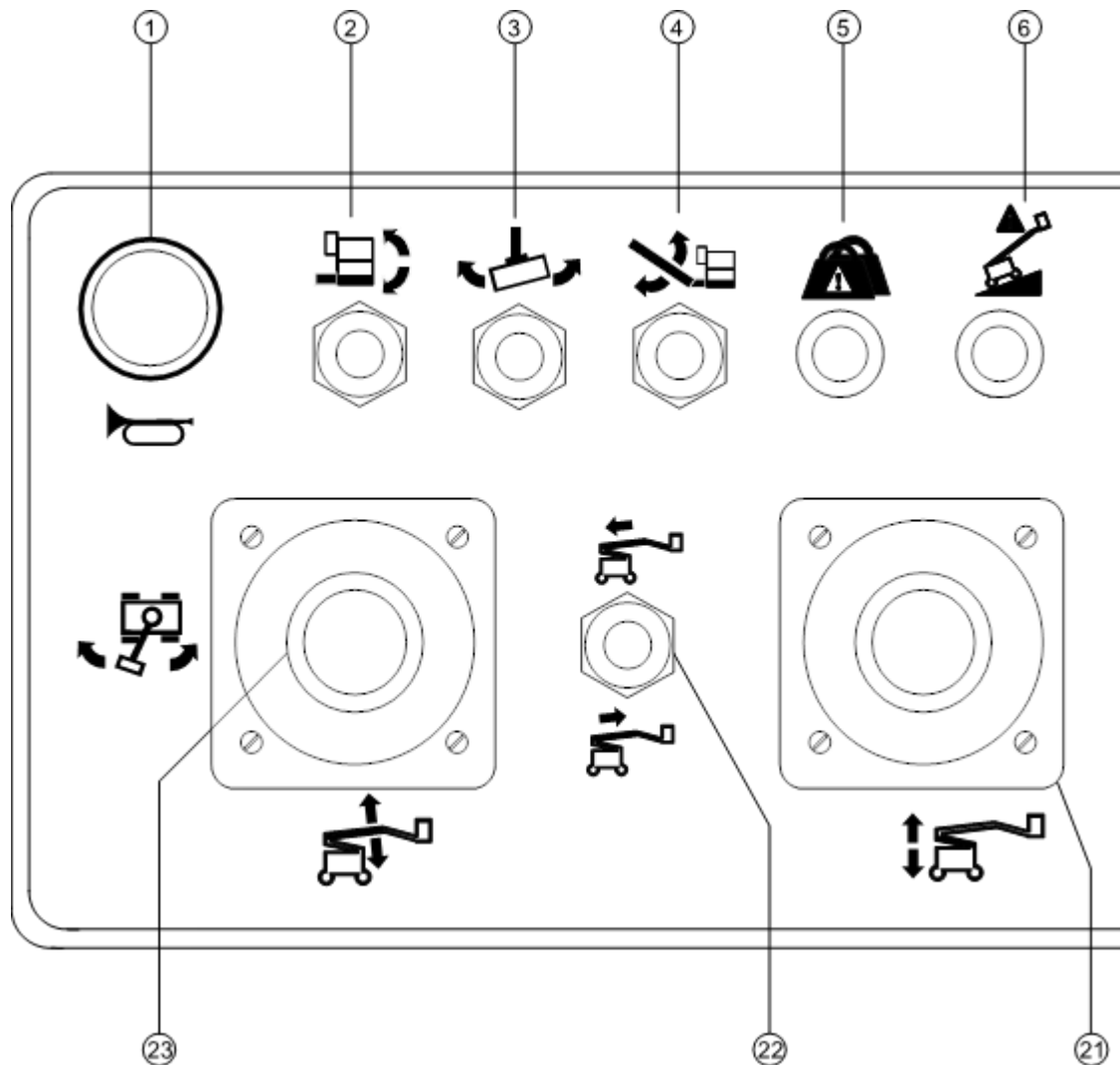

Platformbedieningspaneel met LCD-display

- | | | | |
|---|--|----|---|
| 1 | Claxonknop | 9 | Verwarming platformbedieningskast (indien aanwezig) |
| 2 | Platformnivelleringschakelaar | 10 | Generatorschakelaar (indien aanwezig) |
| 3 | Platformrotatieschakelaar | 11 | Prioriteitsschakelaar vliegtuigbescherming (indien aanwezig) |
| 4 | Schakelaar 'jib op/nee' | 12 | Rode noodstopknop |
| 5 | Indicatielampje 'overbelasting platform' | 13 | Twee-assige proportionele joystick voor functies 'arm op/nee' en 'links/rechts-draaitafelrotatie' |
| 6 | Indicatielampje 'machine niet vlak' | | OF Proportionele joystick voor rijfunctie en duimschakelaar voor stuurfunctie |
| 7 | Hulpvoedingsschakelaar | | |
| 8 | Rijsnelheidkeuzeschakelaar | | |

Bedieningselementen

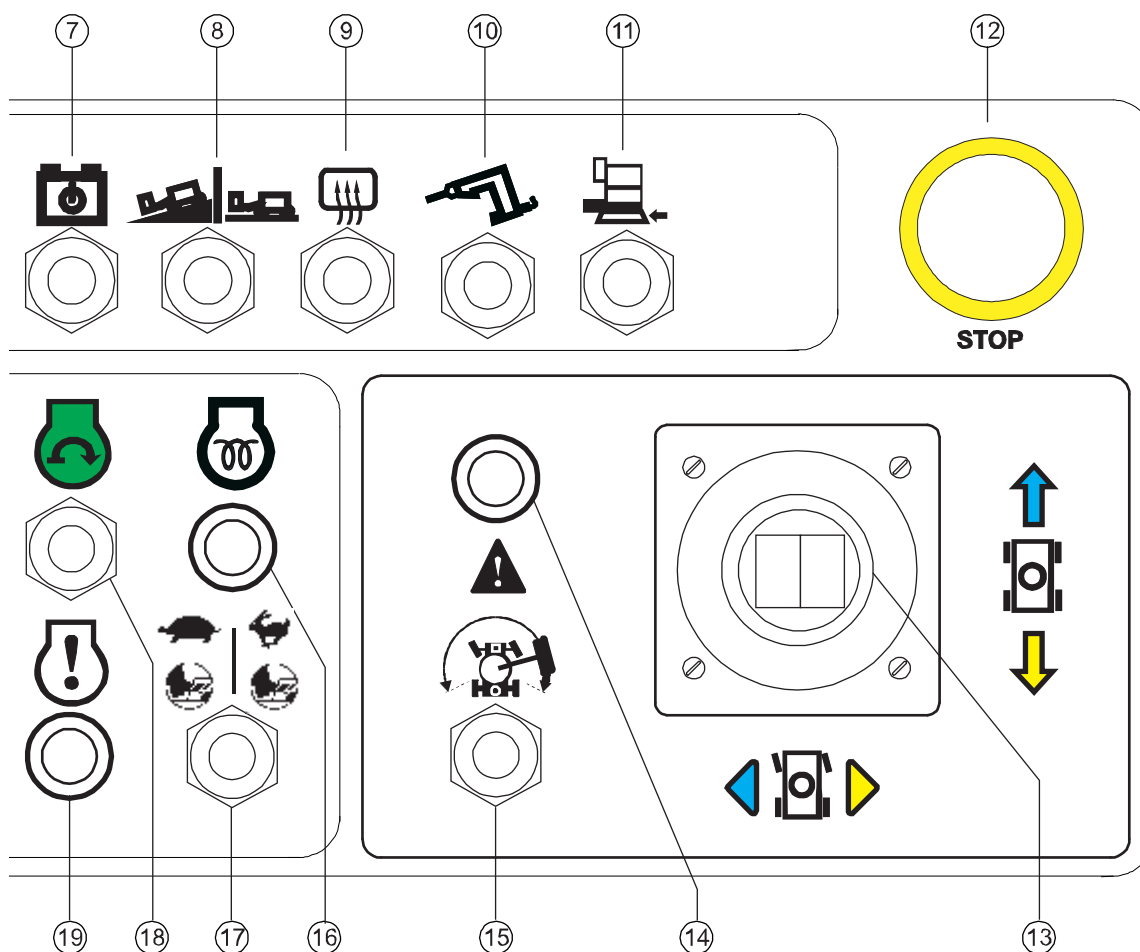

14 Indicatielampje 'rijden ingeschakeld'

15 Rijschakelaar

16 Indicatielampje 'gloeibougje'

17 Motortoerentalkeuzeschakelaar

Schildpad: door voetschakelaar geactiveerd laag stationair

Konijn: door voetschakelaar geactiveerd hoog stationair

18 Motorstartschakelaar

19 Modellen met LCD-scherm: Indicatielampje 'afzetten motor'

20 Proportionele joystick voor de functie 'secundaire arm op/neer'

21 Schakelaar 'primaire arm in-/uitschuiven'

22 Twee-assige proportionele joystick voor functies 'arm op/neer' en 'links/rechts-draaitafelrotatie'

Bedieningselementen

Platformbedieningspaneel, modellen met LCD-scherm

1 Claxonknop

Druk op deze knop om de claxon te laten klinken. Laat de knop los om de claxon te stoppen.

2 Platformnivelleringschakelaar

Beweeg de platformnivelleringschakelaar omhoog om het platform omhoog te brengen. Beweeg de platformnivelleringschakelaar omlaag om het platform neer te laten.



3 Platformrotatieschakelaar

Beweeg de platformrotatieschakelaar naar rechts om het platform naar rechts te draaien. Beweeg de platformrotatieschakelaar naar links om het platform naar links te draaien.



4 Schakelaar 'jib op/nee'

Beweeg de schakelaar 'jib op/nee' omhoog om de jib omhoog te brengen. Beweeg de schakelaar 'jib op/nee' omlaag om de jib neer te laten.



5 Indicatielampje 'overbelasting platform'

Een knipperend lampje geeft aan dat het platform is overbelast. De motor stopt en er treden geen functies in werking. Verwijder gewicht tot het lampje uitgaat en start vervolgens de motor opnieuw.

6 Indicatielampje 'machine niet vlak'

Een brandend lampje geeft aan dat de activeringsinstellingen van de scheefstandschakelaar zijn overschreden. Zie de instructies in de sectie Bedieningsinstructies.

7 Hulpvoedingschakelaar

Gebruik de hulpvoeding als de primaire krachtbron (motor) niet werkt. Houd de hulpvoedingschakelaar naar een van beide zijden vast en activeer tegelijkertijd de gewenste functie.

of

Hulpvoedingschakelaar met afdekklepje

Gebruik de hulpvoeding als de primaire krachtbron (motor) niet werkt. Houd de hulpvoedingsschakelaar naar een van beide zijden vast en activeer tegelijkertijd de gewenste functie.

8 Rijsnelheidkeuzeschakelaar

Symbool 'machine op helling': lage snelheid voor hellingen.
Symbool 'machine op horizontale ondergrond': hoge snelheid voor maximum rijsnelheid.

9 Verwarming platformbedieningskast (indien aanwezig)

Beweeg de verwarmingsschakelaar omhoog om de verwarming van de platformbedieningskast in te schakelen. Beweeg de verwarmingsschakelaar omlaag om de verwarming van de platformbedieningskast uit te schakelen.

10 Generatorschakelaar (indien aanwezig)

Beweeg de generatorschakelaar omhoog om de generator in te schakelen. Beweeg de schakelaar omlaag om de generator uit te schakelen.

Bedieningselementen

- 11 Prioriteitsschakelaar vliegtuigbescherming (indien aanwezig)
- Beweeg de prioriteitsschakelaar van de vliegtuigbescherming en houd deze vast om de machine te bedienen als het stootrubber van het platform een voorwerp raakt.
- 12 Rode noodstopknop
- Druk de rode noodstopknop in naar de stand 'uit' om alle functies stop te zetten en de motor uit te schakelen. Trek de rode noodstopknop uit naar de stand 'aan' om de machine te bedienen.
- 13 Twee-assige proportionele joystick voor rij- en stuurfuncties
- OF
- Proportionele joystick voor rijfunctie en duimschakelaar voor stuurfunctie.
- Beweeg de joystick in de richting van de blauwe pijl op het bedieningspaneel om de machine vooruit te laten rijden. Beweeg de joystick in de richting van de gele pijl om de machine achteruit te laten rijden. Beweeg de joystick in de richting van de blauwe driehoek om de machine naar links te sturen. Beweeg de joystick in de richting van de gele driehoek om de machine naar rechts te sturen.
- OF
- Beweeg de joystick in de richting van de blauwe pijl op het bedieningspaneel om de machine vooruit te laten rijden. Beweeg de joystick in de richting van de gele pijl om de machine achteruit te laten rijden. Druk op de linkerzijde van de duimschakelaar om de machine naar links te sturen. Druk op de rechterzijde van de duimschakelaar om de machine naar rechts te sturen.
- 14 Indicatielampje 'rijden ingeschakeld'
- Als het lampje brandt, duidt dit aan dat de arm net voorbij een van beide achterwielen is gedraaid en de rijfunctie is uitgeschakeld.
- 15 Rijschakelaar
- Houd de rijschakelaar naar een van beide zijden en verplaats de rij-joystick langzaam uit het midden om te rijden terwijl het lampje 'rijden ingeschakeld' brandt. Houd er rekening mee dat de machine kan gaan rijden in de richting die tegengesteld is aan de richting waarin de rij- en stuurbedieningselementen worden bewogen.
- 16 Indicatielampje 'gloeibougie'
- Het lampje gaat branden als de temperatuur laag is.
- 17 Motortoerentalkeuzeschakelaar
- Beweeg de motortoerentalkeuzeschakelaar naar de schildpad voor een door de voetschakelaar geactiveerd laag stationair. Beweeg de motortoerentalkeuzeschakelaar naar het konijn voor een door de voetschakelaar geactiveerd hoog stationair.
- 18 Motorstartschakelaar
- Beweeg de motorstartschakelaar naar een van beide zijden om de motor te starten.
- 19 Modellen met LCD-scherm: Indicatielampje uitschakelen motor
- Een brandend lampje geeft aan dat de motor is uitgeschakeld. Neem contact op met onderhoudspersoneel.

Bedieningselementen

- 20 Proportionele joystick voor de functie 'secundaire arm op/nee'

Beweeg de joystick omhoog om de secundaire arm omhoog te brengen. Beweeg de joystick omlaag om de secundaire arm neer te laten.



- 21 Schakelaar 'primaire arm in-/uitschuiven'

Beweeg de schakelaar 'primaire arm in-/uitschuiven' omhoog om de primaire arm in te schuiven. Beweeg de schakelaar 'arm in-/uitschuiven' omlaag om de primaire arm uit te schuiven.



- 22 Twee-assige proportionele joystick voor de functies 'primaire arm op/nee' en 'links/rechts-draaitafelrotatie'

Beweeg de joystick omhoog om de primaire arm omhoog te brengen. Beweeg de joystick omlaag om de primaire arm neer te laten.



Beweeg de joystick naar rechts om de draaitafel naar rechts te draaien. Beweeg de joystick naar links om de draaitafel naar links te draaien.



Inspecties



Niet bedienen tenzij:

- U de principes van het veilig bedienen van de machine die in deze bedieningshandleiding worden beschreven, leert en in praktijk brengt.

- 1 Vermijd gevaarlijke situaties.
- 2 **Voer altijd een inspectie voor het gebruik uit.**

Zorg ervoor dat u de inspectie voor het gebruik kent en begrijpt voordat u verder gaat met de volgende sectie.

- 3 Voer altijd functietests uit voordat u de machine gebruikt.
- 4 Controleer de werkplek.
- 5 Gebruik de machine alleen zoals is bedoeld.

Grondbeginselen inspectie voor het gebruik

Het is de verantwoordelijkheid van de bediener om een inspectie voor het gebruik en periodiek onderhoud uit te voeren.

De inspectie voor het gebruik is een visuele inspectie die de bediener voor elke dienst uitvoert. De inspectie is bedoeld om te ontdekken of er iets kennelijk mis is met de machine voordat de bediener de functietests uitvoert.

De inspectie voor het gebruik dient ook om te bepalen of periodieke onderhoudsprocedures vereist zijn. Alleen de gedeelten van het periodieke onderhoud die in deze handleiding genoemd worden, mogen door de bediener worden uitgevoerd.

Raadpleeg de lijst op de volgende pagina en controleer alle punten.

Indien er schade wordt ontdekt of een ongeautoriseerde wijziging van de toestand waarin de machine door de fabrikant is geleverd, dient de machine te worden voorzien van een label en uit bedrijf te worden genomen.

Reparaties aan de machine mogen alleen worden uitgevoerd door een gekwalificeerde servicemonteur, in overeenstemming met de specificaties van de fabrikant. Als de reparaties voltooid zijn, moet de bediener opnieuw een inspectie voor het gebruik uitvoeren voordat de functietests worden uitgevoerd.

Periodieke onderhoudsinspecties moeten door gekwalificeerde servicemonteurs worden uitgevoerd, in overeenstemming met de specificaties van de fabrikant.

Inspecties

Inspectie voor het gebruik

- Zorg ervoor dat de bedieningshandleiding compleet en leesbaar is en zich in de opbergruimte in het platform bevindt.
- Zorg ervoor dat alle stickers zich op hun plaats bevinden en leesbaar zijn. Zie de sectie Inspecties.
- Ga na of er een lek van hydraulische olie is en controleer het oliepeil. Vul indien nodig olie bij. Zie de sectie Onderhoud.
- Ga na of er een lek van accuvloeistoffen is en controleer het vloeistofpeil. Voeg indien nodig gedestilleerd water bij. Zie de sectie Onderhoud.
- Ga na of er een motorolielek is en controleer het oliepeil. Vul indien nodig olie bij. Zie de sectie Onderhoud.
- Ga na of er een koelvloeistoflek is en controleer het motorkoelvloeistofpeil. Vul indien nodig koelvloeistof bij. Zie de sectie Onderhoud.
- Controleer de rubberen rupsbanden op tekenen van slijtage, scheuren en insnijdingen.

Controleer de volgende onderdelen of gedeelten op schade, onjuist geplaatste of ontbrekende onderdelen en ongeautoriseerde aanpassingen:

- Elektrische onderdelen, bedrading en elektrische kabels
- Hydraulische slangen, koppelingen, cilinders en ventielenblokken
- Brandstoftank en hydraulische tank
- Rij- en draaitafelmotoren en aandrijfnaven
- Glijblokken
- Rupsbanden, tandwiel, tussenwiel, draaistel, onderstel/frame, spanner

- Motor en bijbehorende onderdelen
- Eindschakelaars en claxon
- Contactalarm (indien aanwezig)
- Alarmen en flitslampen (indien aanwezig)
- Moeren, bouten en andere bevestigingen
- Platformtoegangsmiddenstuk of -hek
- Veiligheidsgordelverankeringspunt
- Ladingscel platform
- Generator (indien aanwezig)
- Banden en wielen

Controleer de gehele machine op:

- Scheuren in lasnaden of constructiedelen
- Deuken of beschadigingen aan de machine
- Overmatige roest, corrosie of oxidatie
- Controleer of alle constructiedelen en andere cruciale onderdelen aanwezig zijn en of alle bijbehorende bevestigingen en pennen op hun plaats zitten en stevig zijn vastgemaakt.
- Controleer nadat u de inspectie hebt voltooid of alle compartimentafdekkingen op hun plaats zitten en zijn vergrendeld.

Op afbeeldingen in deze handleiding wordt mogelijk een arm met wielen en banden in plaats van rupsbanden weergegeven. Alle veiligheidsinformatie en bedieningsinstructies blijven van toepassing op de Z-62/40 TRAX, zelfs als de afbeelding geen rupsbanden weergeeft.

Inspecties



Niet bedienen tenzij:

- U de principes van het veilig bedienen van de machine die in deze bedieningshandleiding worden beschreven, leert en in praktijk brengt.
 - 1 Vermijd gevaarlijke situaties.
 - 2 Voer altijd een inspectie voor het gebruik uit.
 - 3 **Voer altijd functietests uit voordat u de machine gebruikt.**

Zorg ervoor dat u de functietests kent en begrijpt voordat u verder gaat met de volgende sectie.

- 4 Controleer de werkplek.
- 5 Gebruik de machine alleen zoals is bedoeld.

Grondbeginselen functietests

De functietests zijn bedoeld om eventuele storingen te ontdekken voordat de machine in gebruik wordt genomen. De bediener moet de stapsgewijze instructies volgen om alle machinefuncties te testen.

Een niet goed functionerende machine mag nooit worden gebruikt. Als er storingen worden ontdekt, dient de machine te worden voorzien van een label en uit bedrijf te worden genomen. Reparaties aan de machine mogen alleen uitgevoerd worden door een gekwalificeerde servicemonteur, in overeenstemming met de specificaties van de fabrikant.

Als de reparaties zijn voltooid, moet de bediener opnieuw een inspectie voor het gebruik en de functietests uitvoeren voordat de machine in gebruik wordt genomen.

Inspecties

Grondbediening

- 1 Kies een gebied uit dat stevig, horizontaal en vrij van gevaren is.
- 2 Draai het contactslot naar grondbediening.
- 3 Trek de rode noodstopknop uit naar de stand 'aan'.
- ⊙ Resultaat: De flitslamp (indien aanwezig) dient te knipperen.
- 4 Start de motor. Zie de sectie Bedieningsinstructies.

Noodstop testen

- 5 Druk de rode noodstopknop in naar de stand 'uit'.
- ⊙ Resultaat: De motor wordt na 2 tot 3 seconden uitgeschakeld.
- 6 Trek de rode noodstopknop uit naar de stand 'aan' en start de motor opnieuw.

Machinefuncties testen

- 7 Druk niet op de functie-inschakelknop. Probeer elke arm- en platformfunctietuimelschakelaar te activeren. 
- ⊙ Resultaat: Geen enkele arm- of platformfunctie mag in werking treden.
- 8 Houd de functie-inschakelknop ingedrukt en activeer elke tuimelschakelaar voor de arm- en platformfuncties.
- ⊙ Resultaat: Alle arm- en platformfuncties dienen een volledige cyclus te doorlopen. Het daalalarm dient te klinken terwijl de arm wordt neergelaten.

Scheefstandschakelaar testen

- 9 Draai het contactslot naar platformbediening. Trek de rode noodstopknop op de platformbediening uit naar de stand 'aan'.
- 10 Open de draaitafelafdekking aan de bedieningspaneelzijde en lokaliseer de scheefstandschakelaar naast het ventielenblok. 
- 11 Druk een kant van de scheefstandschakelaar omlaag.
- ⊙ Resultaat: Het alarm op het platform dient te klinken.

Hulpvoeding-bedieningselementen testen

- 12 Draai het contactslot naar grondbediening en schakel de motor uit.
- 13 Trek de rode noodstopknop uit naar de stand 'aan'.
- 14 Houd de hulpvoedingschakelaar ingeschakeld en activeer tegelijkertijd elke armfunctietuimelschakelaar. 

Opmerking: Test elke functie gedurende een gedeeltelijke cyclus om accu's te sparen.

- ⊙ Resultaat: Alle armfuncties dienen in werking te treden.

Inspecties

Platformbediening

Noodstop testen

- 15 Draai het contactslot naar platformbediening en start de motor opnieuw.
- 16 Druk de rode noodstopknop op het platform in naar de stand 'uit'.
 - ⊙ Resultaat: De motor wordt na 2 tot 3 seconden uitgeschakeld.
- 17 Trek de rode noodstopknop uit en start de motor opnieuw.

Claxon testen

- 18 Druk op de claxonknop.
 - ⊙ Resultaat: De claxon dient te klinken.

Voetschakelaar testen

- 19 Druk de rode noodstopknop op het platform in naar de stand 'uit'.
- 20 Trek de rode noodstopknop uit naar de stand 'aan', maar start de motor niet.
- 21 Druk de voetschakelaar in en probeer de motor te starten door de starttuimelschakelaar naar een van beide zijden te verplaatsen.
 - ⊙ Resultaat: De motor mag niet starten.
- 22 Druk de voetschakelaar niet in en start de motor opnieuw.
 - ⊙ Resultaat: De motor moet starten.
- 23 Druk de voetschakelaar niet in en test elke machinefunctie.
 - ⊙ Resultaat: Geen enkele functie mag in werking treden.

Machinefuncties testen

- 24 Druk de voetschakelaar in.
- 25 Activeer elke joystick of tuimelschakelaar voor machinefuncties.
 - ⊙ Resultaat: Alle arm- en platformfuncties dienen een volledige cyclus te doorlopen.

Modellen met tweewielbesturing

Test de stuurinrichting

- 26 Druk de voetschakelaar in.
- 27 Druk de duimschakelaar op de rij-joystick in de richting aangegeven door de blauwe driehoek op het bedieningspaneel OF beweeg de joystick langzaam in de richting aangegeven door de blauwe driehoek.
 - ⊙ Resultaat: De stuurwielen of sturende rupsbanden dienen in de richting te draaien waarin de blauwe driehoeken op het rijchassis wijzen.
- 28 Druk de duimschakelaar in de richting aangegeven door de gele driehoek op het bedieningspaneel OF verplaats de rij-joystick langzaam in de richting aangegeven door de gele driehoek.
 - ⊙ Resultaat: De stuurwielen of sturende rupsbanden dienen in de richting te draaien waarin de gele driehoeken op het rijchassis wijzen.

Inspecties

Modellen met vierwielbesturing

Test de stuurinrichting

- 29 Beweeg de stuurmodus-keuzeschakelaar en kies besturing van de vierkantzijde (blauwe pijl).
- 30 Verplaats de rij-joystick langzaam in de richting aangegeven door de blauwe driehoek op het bedieningspaneel OF druk de duimschakelaar in de richting aangegeven door de blauwe driehoek.
 - ⊙ Resultaat: De wielen aan de vierkantzijde dienen in de richting te draaien waarin de blauwe driehoeken op het rijchassis wijzen.
- 31 Verplaats de joystick langzaam in de richting aangegeven door de gele driehoek op het bedieningspaneel OF druk de duimschakelaar in de richting aangegeven door de gele driehoek.
 - ⊙ Resultaat: De wielen aan de vierkantzijde dienen in de richting te draaien waarin de gele driehoeken op het rijchassis wijzen.
- 32 Beweeg de stuurmodus-keuzeschakelaar en kies de gecoördineerde besturing.
- 33 Verplaats de rij-joystick langzaam in de richting aangegeven door de blauwe driehoek op het bedieningspaneel OF druk de duimschakelaar in de richting aangegeven door de blauwe driehoek.
 - ⊙ Resultaat: De wielen aan de vierkantzijde dienen in de richting te draaien waarin de blauwe driehoeken op het rijchassis wijzen. De wielen aan de cirkelzijde dienen in de richting te draaien waarin de gele driehoeken op het rijchassis wijzen.
- 34 Verplaats de joystick langzaam in de richting aangegeven door de gele driehoek op het bedieningspaneel OF druk de duimschakelaar in de richting aangegeven door de gele driehoek.
 - ⊙ Resultaat: De wielen aan de vierkantzijde dienen in de richting te draaien waarin de gele driehoeken op het rijchassis wijzen. De wielen aan de cirkelzijde dienen in de richting te draaien waarin de blauwe driehoeken op het rijchassis wijzen.

Inspecties

Test het rijden en de remmen

- 35 Druk de voetschakelaar in.
- 36 Verplaats de rij-joystick langzaam in de richting die wordt aangegeven door de blauwe pijl op het bedieningspaneel tot de machine gaat rijden en zet de joystick vervolgens weer in de middelste stand.
- ⊙ Resultaat: De machine dient zich te verplaatsen in de richting waarin de blauwe pijl op het rijchassis wijst en vervolgens abrupt te stoppen.
- 37 Verplaats de joystick langzaam in de richting die wordt aangegeven door de gele pijl op het bedieningspaneel tot de machine gaat rijden en verplaats de joystick vervolgens weer naar de middelste stand.
- ⊙ Resultaat: De machine dient zich te verplaatsen in de richting waarin de gele pijl op het rijchassis wijst en vervolgens abrupt te stoppen.

Opmerking: De remmen moeten in staat zijn de machine tegen te houden op elke helling die door de machine kan worden genomen.

Rij-inschakelsysteem testen

- 38 Druk de voetschakelaar in en laat de arm neer in de transportstand.
- 39 Roteer de draaitafel totdat de primaire arm voorbij een van de achterwielen wordt bewogen.
- ⊙ Resultaat: Het indicatielampje 'rijden ingeschakeld' dient te gaan branden en te blijven branden zolang de arm zich in het aangegeven bereik bevindt.
- 40 Verplaats de rij-joystick uit het midden.
- ⊙ Resultaat: De rijfunctie mag niet in werking treden.
- 41 Houd de rij-tuimelschakelaar naar een van beide zijden vast en verplaats de rij-joystick langzaam uit het midden.
- ⊙ Resultaat: De rijfunctie moet in werking treden.



Opmerking: Als het rij-inschakelsysteem in gebruik is, kan de machine gaan rijden in een richting die tegengesteld is aan de richting waarin de joystick voor rijden en sturen wordt bewogen.

Gebruik de kleurgecodeerde richtingpijlen op de platformbediening en het rijchassis om de rijrichting te bepalen.



Inspecties

Beperkte rijnsnelheid testen

- 42 Druk de voetschakelaar in.
- 43 Breng de primaire arm ongeveer 2 ft/61 cm omhoog.
- 44 Verplaats de rij-joystick langzaam naar de maximale rijstand.
- ⊙ Resultaat: De maximaal haalbare rijnsnelheid met geheven primaire arm mag niet hoger dan 1 ft/30 cm per seconde zijn.
- 45 Laat de primaire arm neer in de transportstand.
- 46 Schuif de primaire arm ongeveer 2 ft/61 cm uit.
- 47 Verplaats de rij-joystick langzaam naar de maximale rijstand.
- ⊙ Resultaat: De maximaal haalbare rijnsnelheid met uitgeschoven primaire arm mag niet hoger dan 1 ft/30 cm per seconde zijn.
- 48 Schuif de primaire arm in naar de transportstand.
- 49 Breng de secundaire arm ongeveer 2 ft/61 cm omhoog.
- 50 Verplaats de rij-joystick langzaam naar de maximale rijstand.
- ⊙ Resultaat: De maximaal haalbare rijnsnelheid met geheven secundaire arm mag niet hoger dan 1 ft/30 cm per seconde zijn.
- 51 Laat de secundaire arm neer in de transportstand.

Als de rijnsnelheid met geheven primaire of secundaire arm of uitgeschoven primaire arm hoger dan 1 ft/30 cm per seconde is, dient de machine onmiddellijk van een label te worden voorzien en uit bedrijf te worden genomen.

Afschakeling rij-kantelhoek testen

- 52 Druk de voetschakelaar in.
- 53 Rijd met de machine, met de arm volledig in transportstand, een helling op waarbij de chassishellingshoek groter dan 2,5° is.
- ⊙ Resultaat: De machine dient te blijven rijden.
- 54 Ga terug naar een horizontale ondergrond en breng de primaire arm vanuit de transportstand omhoog (tot ongeveer 10° boven de horizontale lijn).
- 55 Rijd met de machine een helling op waarbij de chassishellingshoek groter dan 2,5° is.
- ⊙ Resultaat: De machine dient te stoppen zodra de machine een chassiskantelhoek van 2,5° bereikt en het alarm bij de platformbediening dient te klinken.
- 56 Laat de primaire arm neer in de transportstand.
- ⊙ Resultaat: Het alarm dient af te slaan en de machine dient te gaan rijden.
- 57 Ga terug naar een horizontale ondergrond en schuif de primaire arm ongeveer 1,6 ft/0,5 m uit.
- 58 Rijd met de machine een helling op waarbij de chassishellingshoek groter dan 2,5° is.
- ⊙ Resultaat: De machine dient te stoppen zodra de machine een chassiskantelhoek van 2,5° bereikt en het alarm bij de platformbediening dient te klinken.
- 59 Schuif de primaire arm in naar de transportstand.
- ⊙ Resultaat: Het alarm dient af te slaan en de machine dient te gaan rijden.

Inspecties

- 60 Ga terug naar een horizontale ondergrond en breng de arm in de transportstand.
- 61 Rijd met de machine, met de arm volledig in transportstand, een helling op waarbij de chassishellingshoek groter dan 2,5° is.
- ⊙ Resultaat: De machine dient te blijven rijden.
- 62 Ga terug naar een horizontale ondergrond en breng de secundaire arm vanuit de transportstand omhoog (tot ongeveer 15° boven de horizontale lijn).
- ⊙ Resultaat: De machine dient te stoppen zodra de machine een chassiskantelhoek van 2,5° bereikt en het alarm bij de platformbediening dient te klinken.
- 63 Laat de secundaire arm neer in de transportstand of rijd in de tegenovergestelde richting.
- ⊙ Resultaat: Het alarm dient af te slaan en de machine dient te gaan rijden.
- 64 Rijd met de machine, met de arm volledig in transportstand, een helling op waarbij de chassisolhoek groter dan 4,5° is.
- ⊙ Resultaat: De machine dient te blijven rijden.
- 65 Ga terug naar een horizontale ondergrond en breng de primaire arm vanuit de transportstand omhoog (tot ongeveer 10° boven de horizontale lijn).
- 66 Rijd met de machine een helling op waarbij de chassisolhoek groter dan 4,5° is.
- ⊙ Resultaat: De machine dient te stoppen zodra de machine een chassiskantelhoek van 4,5° bereikt en het alarm bij de platformbediening dient te klinken.
- 67 Laat de primaire arm neer in de transportstand of rijd in de tegenovergestelde richting.
- ⊙ Resultaat: Het alarm dient af te slaan en de machine dient te gaan rijden.
- 68 Ga terug naar een horizontale ondergrond en schuif de primaire arm ongeveer 1,6 ft/0,5 m uit.
- 69 Rijd met de machine een helling op waarbij de chassisolhoek groter dan 4,5° is.
- ⊙ Resultaat: De machine dient te stoppen zodra de machine een chassiskantelhoek van 4,5° bereikt en het alarm bij de platformbediening dient te klinken.
- 70 Schuif de primaire arm in naar de transportstand.
- ⊙ Resultaat: Het alarm dient af te slaan en de machine dient te gaan rijden.
- 71 Ga terug naar een horizontale ondergrond en breng de arm in de transportstand.
- 72 Rijd met de machine, met de arm volledig in transportstand, een helling op waarbij de chassisolhoek groter dan 4,5° is.
- ⊙ Resultaat: De machine dient te blijven rijden.
- 73 Ga terug naar een horizontale ondergrond en breng de secundaire arm vanuit de transportstand omhoog (tot ongeveer 15° boven de horizontale lijn).
- 74 Rijd met de machine een helling op waarbij de chassisolhoek groter dan 4,5° is.
- ⊙ Resultaat: De machine dient te stoppen zodra de machine een chassiskantelhoek van 4,5° bereikt en het alarm bij de platformbediening dient te klinken.
- 75 Laat de secundaire arm neer in de transportstand.
- ⊙ Resultaat: Het alarm dient af te slaan en de machine dient te gaan rijden.

Inspecties

Pendelas (indien aanwezig) testen

- 76 Rijd het sturende wiel rechts op een blok van 6 in/15 cm of een trottoirband.
- ⊙ Resultaat: De drie overige wielen moeten stevig contact houden met de grond.
- 77 Rijd het sturende wiel links op een blok van 6 in/15 cm of een trottoirband.
- ⊙ Resultaat: De drie overige wielen moeten stevig contact houden met de grond.
- 78 Rijd beide sturende wielen op een blok van 6 in/15 cm of een trottoirband.
- ⊙ Resultaat: De achterwielen moeten stevig contact houden met de grond.

Hulpvoeding-bedieningselementen testen

- 79 Druk de rode noodstopknop in naar de stand 'uit' om de motor uit te schakelen.
- 80 Trek de rode noodstopknop uit naar de stand 'aan'.
- 81 Druk de voetschakelaar in.
- 82 Beweeg de hulpvoedingschakelaar, houd deze vast en activeer tegelijkertijd elke functie-joystick, -tuimelschakelaar of -duimschakelaar.
- Opmerking: Test elke functie gedurende een gedeeltelijke cyclus om accu's te sparen.
- ⊙ Resultaat: Alle arm- en stuurfuncties dienen in werking te treden. Rijfuncties mogen niet op hulpvoeding werken.
- 83 Start de motor opnieuw.

Contactalarm testen (indien aanwezig)

- 84 Activeer de voetschakelaar niet en druk op de kabel van het contactalarm om de kop uit de kophouder te verwijderen.
- ⊙ Resultaat: De lichten van het contactalarm knipperen niet en de claxon van de machine klinkt niet.
- 85 Activeer de voetschakelaar door deze in te drukken.
- ⊙ Resultaat: De lichten van het contactalarm knipperen en de claxon van de machine klinkt.
- 86 Plaats de kop in de kophouder.
- ⊙ Resultaat: De lichten en claxon worden uitgeschakeld.
- 87 Activeer de voetschakelaar door deze in te drukken en druk op de kabel van het contactalarm om de kop uit de kophouder te verwijderen.
- ⊙ Resultaat: De lichten van het contactalarm knipperen en de claxon van de machine klinkt.

Inspecties

88 Bedien elke machinefunctie.

- ⊙ Resultaat: Geen enkele machinefunctie mag in werking treden.

89 Plaats de kop in de kophouder.

- ⊙ Resultaat: De lichten en claxon worden uitgeschakeld.

90 Bedien elke machinefunctie.

- ⊙ Resultaat: Alle machinefunctie mogen in werking treden.

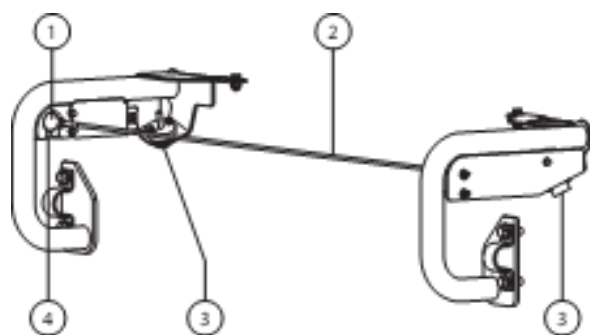

- 1 kop
- 2 kabel contactalarm
- 3 knipperend alarm
- 4 kophouder

Hef/rij-keuzefunctie testen (indien aanwezig)

91 Druk de voetschakelaar in.

92 Verplaats de rij-joystick uit het midden en activeer een armfunctietoimelschakelaar.

- ⊙ Resultaat: Geen enkele armfunctie mag in werking treden. De machine rijdt in de richting die wordt aangegeven op het bedieningspaneel.

Repareer alle storingen voordat u de machine in bedrijf neemt.

Vliegtuigbescherming (indien aanwezig) testen

Opmerking: Er zijn mogelijk twee personen nodig om deze test uit te voeren.

93 Schuif de primaire arm ongeveer 1 ft/30 cm uit.

94 Beweeg het gele stootrubber onder aan het platform 4 in/10 cm in een willekeurige richting.

95 Activeer elke functie-joystick of functietoimelschakelaar.

- ⊙ Resultaat: Geen enkele arm- of stuurfunctie mag in werking treden.

96 Beweeg de prioriteitsschakelaar van de vliegtuigbescherming en houd deze vast.



97 Activeer elke functie-joystick of functietoimelschakelaar.

- ⊙ Resultaat: Alle arm- en stuurfuncties dienen in werking te treden.

Inspecties



Niet bedienen tenzij:

- U de principes van het veilig bedienen van de machine die in deze bedieningshandleiding worden beschreven, leert en in praktijk brengt.
 - 1 Vermijd gevaarlijke situaties.
 - 2 Voer altijd een inspectie voor het gebruik uit.
 - 3 Voer altijd functietests uit voordat u de machine gebruikt.
 - 4 **Controleer de werkplek.**
Zorg ervoor dat u de inspectie van de werkplek kent en begrijpt voordat u verder gaat met de volgende sectie.
 - 5 Gebruik de machine alleen zoals is bedoeld.

Grondbeginselen inspectie van de werkplek

De inspectie van de werkplek helpt de bediener te bepalen of de werkplek geschikt is om de machine veilig te bedienen. Deze inspectie dient door de bediener te worden uitgevoerd voordat de machine naar de werkplek wordt verplaatst.

Het is de verantwoordelijkheid van de bediener om de instructies over mogelijke gevaren op de werkplek door te lezen en te onthouden, er vervolgens op te letten en deze te vermijden bij het verplaatsen, opstellen en bedienen van de machine.

Inspectie van de werkplek

Let op en vermijd de volgende gevaarlijke situaties:

- afgereden kanten of gaten
- hobbels, obstakels op de vloer of puin
- hellende ondergrond
- een onstabiele of gladde ondergrond
- hoog aangebrachte obstakels en hoogspanningsgeleiders
- gevaarlijke plaatsen
- ondergrond die ontoereikend is om alle belastingskrachten te weerstaan die door de machine worden opgewekt
- wind- en weersomstandigheden
- de aanwezigheid van onbevoegd personeel
- andere eventueel onveilige omstandigheden

Inspecties

Inspectie van stickers met symbolen

Controleer aan de hand van de afbeeldingen op de volgende pagina of alle stickers zich op de juiste plaats bevinden en leesbaar zijn.

Hieronder volgt een numerieke lijst met aantallen en beschrijvingen.

Onder-deelnr.	Beschrijving sticker	Aantal
27204	Pijl – Blauw	1
27205	Pijl – Geel	1
27206	Driehoek – Blauw	2
27207	Driehoek – Geel	2
28158	Label – Loodvrij*	1
28159	Label – Diesel*	1
28160	Label – LPG*	1
28174	Label – Voeding naar platform, 230V	3
28235	Label – Voeding naar platform, 115V	3
44981	Label – Luchtleiding naar platform (optie)	2
52475	Label – Transportvastzetpunt**	6
65278	Voorzichtig – Niet op gaan staan	3
65278	Voorzichtig – Niet op gaan staan (optie)	3
72086	Label – Hefpunt**	6
82240	Label – 105 dB	1
82481	Label – Veiligheid accu/lader	1
82487	Label – Handleiding lezen*	3
82487	Label – Handleiding lezen (pijphouder)***	2
82487	Label – Handleiding lezen (paneelhouder)***	2
97815	Label – Onderste middenstuk	2
114236	Label – CB-symbool**	2
114248	Label – Gevaarlijke situatie: machine kan omkantelen, scheefstandalarm	1
114249	Label – Gevaarlijke situatie: machine kan omkantelen, banden***	4
114251	Label – Gevaarlijke situatie: kans op explosies	2
114252	Label – Gevaarlijke situatie: machine kan omkantelen, eindschakelaars	5
133067	Label – Gevaarlijke situatie: elektrocutie mogelijk	3
133205	Label – Gevaarlijke situatie: elektrocutie mogelijk/kans op brandwonden	1
133263	Label – Specificaties rupsbanden***	4

Onder-deelnr.	Beschrijving sticker	Aantal
215526	Label – Riemgeleiding (MSG 425)	1
219954	Label – Gevaarlijke situatie: machine kan omkantelen	1
219956	Label – Overbelasting platform	1
219958	Label – Gevaarlijke situatie: machine kan omkantelen, ledematen kunnen worden verbrijzeld	1
1253845	Grondbedieningspaneel	1
1256425	Label – Gevaarlijke situatie: elektrocutie mogelijk*	3
1257658	Label – Wielbelasting, Z-62***	4
1257659	Label – Transport/heffen	2
1257660	Label – Nooddalen, Z-62	1
1257661	Label – Toelaatbare hellingshoek, Z-62	1
1263542	Label – Toegang tot compartiment	2
1272242	Label – Registratie/overdacht van eigendom machine	1
1272876	Label – Belastbaarheid rupsbanden, Z-62/40 TRAX***	4
1273574	Platformbedieningspaneel, modellen met LCD-scherf*	1
1273578	Platformbedieningspaneel*	1
1278542	Label – Gewicht contactalarm	1
1278982	Label – Kophouder voor kop	1
1281175	Label – Veiligheidsgordelverankeringspunt, valbeveiliging	8
1286362	Label – Gevaarlijke situatie: ledematen kunnen worden verbrijzeld, onderhoud	1
1298991	Waarschuwing – Paneelhouder (optie) *	2
1301030	Label – Diesel, Stage V*	1
1301075	Label – Slang voor onbehandelde lucht centreren (Stage V)	1
1304217	Label – Gevaarlijke situatie: kans op explosies*	2
1313946	Label – uitstootgegevens (Stage IV)	1

 Arcering geeft aan dat de sticker niet zichtbaar is en zich bijvoorbeeld onder een afdekking bevindt

* Deze stickers kunnen per model, optie of configuratie verschillen.

** Deze stickers zijn aan beide zijden van het chassis aangebracht.

*** Deze stickers zijn aan beide zijden van het chassis aangebracht en kunnen per model, optie of configuratie verschillen.

Inspecties

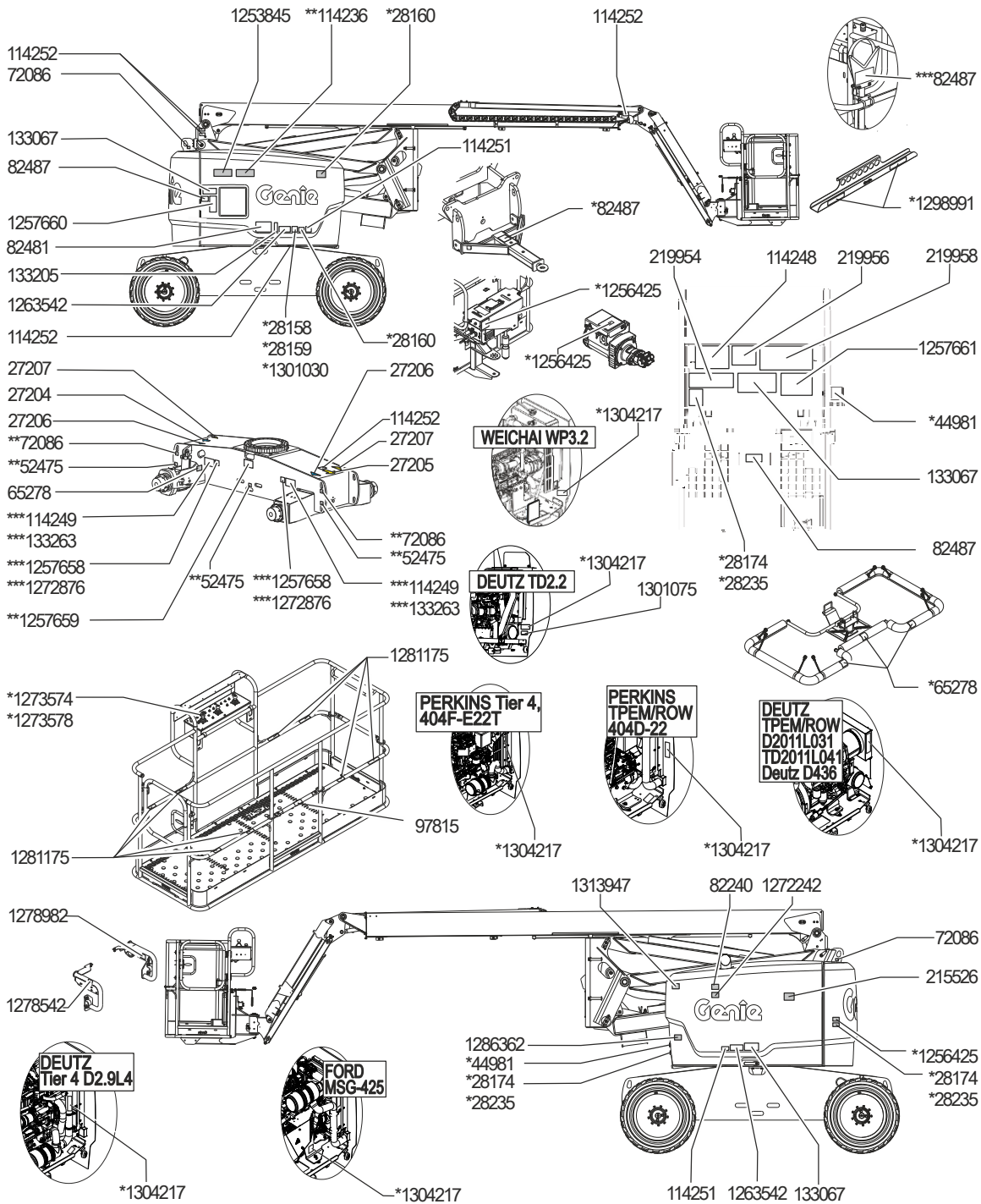

Bedieningsinstructies

Op afbeeldingen in deze handleiding wordt mogelijk een arm met wielen en banden in plaats van rupsbanden weergegeven. Alle veiligheidsinformatie en bedieningsinstructies blijven van toepassing op de Z-62/40 TRAX, zelfs als de afbeelding geen rupsbanden weergeeft.



Niet bedienen tenzij:

- U de principes van het veilig bedienen van de machine die in deze bedieningshandleiding worden beschreven, leert en in praktijk brengt.
 - 1 Vermijd gevaarlijke situaties.
 - 2 Voer altijd een inspectie voor het gebruik uit.
 - 3 Voer altijd functietests uit voordat u de machine gebruikt.
 - 4 Controleer de werkplek.
 - 5 **Gebruik de machine alleen zoals is bedoeld.**

Grondbeginselen

In de sectie Bedieningsinstructies staan instructies voor elk aspect van de bediening van de machine. Het is de verantwoordelijkheid van de bediener alle veiligheidsvoorschriften en instructies in de bedieningshandleiding op te volgen.

Het gebruik van de machine voor enig ander doel dan het heffen van personen, samen met gereedschappen en materialen, naar een werklocatie op hoogte is onveilig en gevaarlijk.

De machine mag alleen door getraind en bevoegd personeel worden bediend. Als meerdere bedieners op verschillende tijdstippen tijdens dezelfde dienst een machine bedienen, mag het hier alleen om gekwalificeerde bedieners gaan van wie verwacht wordt dat zij alle veiligheidsvoorschriften en instructies in de bedieningshandleiding volgen. Dat betekent dat elke nieuwe bediener vóór ingebruikname van de machine een inspectie voor het gebruik, functietests en een inspectie van de werkplek moet uitvoeren.

Bedieningsinstructies

Motor starten

Benzine-/LPG-modellen

- 1 Draai het contactslot van de grondbediening in de gewenste stand.
- 2 Zorg ervoor dat de rode noodstopknop van zowel de grond- als platformbediening uitgetrokken is naar de stand 'aan'.
- 3 Kies de brandstof door de brandstofkeuzeschakelaar in de gewenste stand te zetten.
- 4 Verplaats de motorstarttuimelschakelaar naar een van beide zijden. Als de motor niet start of afslaat, schakelt de herstartvertraging de startschakelaar 3 seconden uit.

Dieselmodellen

- 1 Draai het contactslot van de grondbediening in de gewenste stand.
- 2 Zorg ervoor dat de rode noodstopknop van zowel de grond- als platformbediening uitgetrokken is naar de stand 'aan'.

Modellen met gloeibougietuimelschakelaar:

- 3 Beweeg de gloeibougieschakelaar naar een van beide zijden en houd deze 3 tot 5 seconden vast.
- 4 Verplaats de motorstarttuimelschakelaar naar een van beide zijden. Als de motor niet start of afslaat, schakelt de herstartvertraging de startschakelaar 3 seconden uit.

Modellen met automatische gloeibougies:

- 5 Het LCD-scherm geeft het symbool voor de gloeibougie weer wanneer de automatische gloeibougies ingeschakeld zijn. 
- 6 Wanneer het symbool voor de automatische gloeibougie uit gaat, beweegt u de starttuimelschakelaar van de motor naar een van beide zijden. Als de motor niet start, of afslaat, schakelt de herstartvertraging de startschakelaar gedurende 3 seconden uit.

Alle modellen

Als de motor na 15 seconden ronddraaien niet start, dient u de oorzaak hiervan vast te stellen en eventuele storingen te repareren. Wacht 60 seconden voordat u opnieuw probeert te starten.

Warm onder koude omstandigheden, 20 °F/-6 °C en lager, de motor gedurende 5 minuten op voordat de machine in bedrijf wordt genomen om schade aan het hydraulische systeem te voorkomen.

Onder extreem koude omstandigheden, -18 °C en lager, dienen machines te worden uitgerust met optionele koudstartsets. Als u probeert de motor te starten bij temperaturen onder -18 °C kan het gebruik van een hulpaccu nodig zijn.

Benzine-/LPG-modellen: Onder koude omstandigheden, 20 °F/-6 °C en lager, dient de machine te worden gestart op benzine en 2 minuten warm te draaien, waarna op LPG kan worden overgeschakeld. Warme motoren kunnen op LPG worden gestart.

Bedieningsinstructies

Noodstop

Druk de rode noodstopknop op de grond- of de platformbediening in naar de stand 'uit' om alle functies stop te zetten en de motor uit te schakelen.

Repareer elke functie die nog werkt als een van de rode noodstopknoppen is ingedrukt.

De grondbediening krijgt voorrang op de rode noodstopknop op het platform.

Hulpvoeding

Gebruik de hulpvoeding als de primaire krachtbron (motor) defect is.

- 1 Draai het contactslot naar grond- of platformbediening.
- 2 Trek de rode noodstopknop uit naar de stand 'aan'.
- 3 Druk de voetschakelaar in wanneer u de platformbediening gebruikt.
- 4 Indien aanwezig: Verbreek de veiligheidsband en til het afdekklepje van de hulpvoedingsschakelaar op.

Opmerking: Als de veiligheidsband is verbroken of ontbreekt, dient u de desbetreffende Genie servicehandleiding te raadplegen.

- 5 Houd de hulpvoedingsschakelaar ingeschakeld en activeer tegelijkertijd de gewenste functie.



De rijfunctie werkt niet op hulpvoeding.

Bediening vanaf de grond

- 1 Draai het contactslot naar grondbediening.
- 2 Trek de rode noodstopknop uit naar de stand 'aan'.
- 3 Benzine-/LPG-modellen: Kies de brandstof door de brandstofkeuzeschakelaar in de gewenste stand te zetten.
- 4 Start de motor.

Platform positioneren

- 1 Druk een functie-inschakelknop in en houd deze ingedrukt.



- 2 Verplaats de betreffende tuimelschakelaar aan de hand van de markeringen op het bedieningspaneel.

De rij- en stuurfuncties zijn niet beschikbaar vanaf de grondbediening.

Indicatielampje 'overbelasting platform'

Een knipperend lampje geeft aan dat het platform is overbelast. De motor stopt en er treden geen functies in werking.

Verwijder gewicht van het platform tot het lampje uitgaat en start vervolgens de motor opnieuw.

Opmerking: Er klinkt een alarm bij het platform wanneer er overbelasting optreedt dat stopt wanneer gewicht van het platform wordt verwijderd.

Bedieningsinstructies

Bediening vanuit het platform

- 1 Draai het contactslot naar platformbediening.
- 2 Trek de rode noodstopknop van zowel de grond- als de platformbediening uit naar de stand 'aan'.
- 3 Benzine-/LPG-modellen: Kies de brandstof door de brandstofkeuzeschakelaar in de gewenste stand te zetten.
- 4 Start de motor. Druk de voetschakelaar niet in wanneer u de motor start.

Platform plaatsen

- 1 Druk de voetschakelaar in.
- 2 Verplaats de betreffende functie-joystick of functietuimelschakelaar langzaam aan de hand van de markeringen op het bedieningspaneel.

Sturen

- 1 Druk de voetschakelaar in.
- 2 Verplaats de rij-joystick langzaam in de richting aangegeven door de blauwe of gele driehoeken OF druk op de duimschakelaar op de rij-joystick.

Gebruik de kleurcodeerde richtingpijlen op de platformbediening en het rijchassis om de draairichting van de wielen of rupsbanden te bepalen.

Rijden

- 1 Druk de voetschakelaar in.
- 2 Snelheid verhogen: Verplaats de rij-joystick langzaam uit het midden.
Snelheid verlagen: Verplaats de rij-joystick langzaam naar het midden toe.
Stoppen: Zet de rij-joystick terug in de middelste stand of laat de voetschakelaar los.

Gebruik de kleurcodeerde richtingpijlen op de platformbediening en het rijchassis om de rijrichting van de machine te bepalen.

De rijnsnelheid van de machine wordt beperkt als de armen geheven zijn.

Indicatielampje 'overbelasting platform'

Een knipperend lampje geeft aan dat het platform is overbelast. De motor stopt en er treden geen functies in werking.

Verwijder gewicht van het platform tot het lampje uitgaat en start vervolgens de motor opnieuw.

Opmerking: Er klinkt een alarm bij het platform wanneer er overbelasting optreedt dat stopt wanneer gewicht van het platform wordt verwijderd.

Bedieningsinstructies

▲ Rijden op een helling

Bepaal de toelaatbare hellingshoek (omhoog en omlaag) en dwarshellingshoek voor de machine en bepaal het stijgingspercentage van de helling.



Maximaal toelaatbare hellingshoek, platform heuvelafwaarts (klimvermogen):

2WD: 30% (17°)

4WD: 45% (24°)



Maximaal toelaatbare hellingshoek, platform heuvelopwaarts:

2WD: 10% (6°)

4WD: 30% (17°)



Maximaal toelaatbare dwarshellingshoek:
25% (14°)

Opmerking: De toelaatbare hellingshoek is afhankelijk van de bodemconditie met één persoon op het platform en van voldoende tractie. Bij extra gewicht op het platform kan de toelaatbare hellingshoek afnemen. De term klimvermogen is alleen van toepassing op het contragewicht voor heuvelopwaarts rijden.

Zorg ervoor dat de arm zich onder de horizontale lijn bevindt en dat het platform zich tussen de achterwielen bevindt.

Zet de rijsnelheidskeuzeschakelaar op het symbool 'machine op helling'.

Stijgingspercentage bepalen:

Meet de helling met een digitale hellingsmeter OF hanteer de volgende procedure.

U hebt nodig:

- waterpas
- recht stuk hout van minstens 1 m
- meetlint

Leg het stuk hout op de helling.

Leg de waterpas aan de voet van de helling op de bovenrand van het stuk hout en hef het uiteinde op tot het stuk hout horizontaal komt.

Meet de verticale afstand tussen de onderzijde van het stuk hout en de grond terwijl u het stuk hout horizontaal houdt.

Deel de met het meetlint gemeten afstand (verval) door de lengte van het stuk hout (pad) en vermenigvuldig de uitkomst met 100.

Bijvoorbeeld:

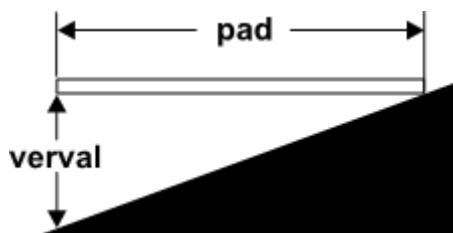

Stuk hout = 3,6 m

Pad = 3,6 m

Verval = 0,3 m

$0,3 \text{ m} \div 3,6 \text{ m} = 0,083 \times 100 =$ stijgingspercentage van 8,3%

Als de helling steiler is dan de toelaatbare hellingshoek of dwarshellingshoek, moet de machine met behulp van een lier of een transportvoertuig op de helling worden gebracht of ervan af worden gehaald. Zie de sectie Transport- en hefinstructies.

Bedieningsinstructies

Rijden inschakelen

Als het lampje brandt, betekent dit dat de arm net voorbij een van beide achterwielen is gedraaid en de rijfunctie is uitgeschakeld.



Houd om te rijden de rijchakelaar naar een van beide zijden vast en verplaats de rij-joystick langzaam uit het midden.

Houd er rekening mee dat de machine kan gaan rijden in de richting die tegengesteld is aan de richting waarin de rij- en stuurbedieningselementen worden bewogen.

Gebruik altijd de kleurgecodeerde richtingpijlen op de platformbediening en het rijchassis om de rijrichting van de machine te bepalen.

Rijsnelheid kiezen



- Symbool 'machine op helling': lage snelheid voor hellingen.
- Symbool 'machine op horizontale ondergrond': hoge snelheid voor maximum rijnsnelheid.

Indicatielampje 'machine niet vlak'



Als het scheefstandalarm klinkt terwijl het platform omhoog is gebracht, gaat het indicatielampje 'machine niet vlak' branden en werkt de rijfunctie in een of beide richtingen niet. Bepaal de toestand van de arm ten opzichte van de helling zoals hieronder weergegeven. Volg de stappen om de arm neer te laten voordat u de machine verplaatst naar een stevige, horizontale ondergrond. Draai de arm niet terwijl het platform wordt neergelaten.

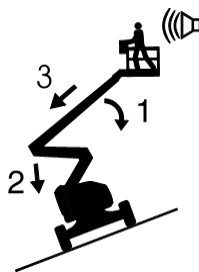

Als het scheefstandalarm klinkt met het platform heuvelopwaarts:

- 1 Laat de primaire arm neer.
- 2 Laat de secundaire arm neer.
- 3 Schuif de primaire arm in.

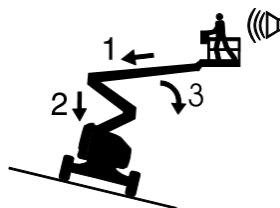

Als het scheefstandalarm klinkt met het platform heuvelafwaarts:

- 1 Schuif de primaire arm in.
- 2 Laat de secundaire arm neer.
- 3 Laat de primaire arm neer.

Bedieningsinstructies

Activeringsinstellingen scheefstandschakelaar

Model	Chassishoek (van zijde naar zijde)	Chassishoek (van voren naar achteren)
Z-62/40	4,5°	2,5°
Z-62/40 TRAX	4,5°	2,5°

Als het indicatielampje 'machine op helling' brandt en het scheefstandalarm klinkt, worden de rijfuncties uitgeschakeld.



Schakel de rijfuncties weer in door de arm naar te laten op de in de procedure Indicielampje 'machine niet vlak' beschreven wijze.

Als de machine in de transportstand op een helling staat en het scheefstandalarm klinkt, worden de heffuncties uitgeschakeld.



Verplaats de machine naar een horizontale ondergrond om de heffuncties weer in te schakelen.

Instelling motortoerental

Als de voetschakelaar niet wordt ingedrukt, draait de motor stationair op het laagste toerental.

- Schildpadsymbool: door voetschakelaar geactiveerd laag stationair
- Konijnsymbool: door voetschakelaar geactiveerd hoog stationair



Neem binnen 24 uur contact op met onderhoudspersoneel als het door de voetschakelaar geactiveerd laag stationair of hoog stationair niet werkt.

Instellingen voor door de voetschakelaar geactiveerd laag stationair worden bij bepaalde storingscodes uitgeschakeld.

Generator (indien aanwezig)

Zet om de generator te starten de generatortuimelschakelaar in de stand 'aan'.



Sluit het elektrische gereedschap aan op de GFCI-contactdoos die de voeding naar het platform verzorgt.

Zet om de generator uit te schakelen de generatortuimelschakelaar in de stand 'uit'.

Opmerking: De machinefuncties werken niet wanneer de generator in bedrijf is en de voetschakelaar niet wordt ingedrukt. Wanneer de voetschakelaar wordt ingedrukt, schakelt de generator uit en werken de machinefuncties.

Bedieningsinstructies

Lampje 'motor controleren'



Lampje brandt en de motor is afgeslagen: Voorzie de machine van een label en neem deze uit bedrijf.

Lampje brandt en de motor draait nog: Neem binnen 24 uur contact op met onderhoudspersoneel.

Verwarming bedieningskast (indien aanwezig)



Beweeg de verwarmingsschakelaar van de bedieningskast omhoog om de verwarming in te schakelen.

Indicatielampje 'afzetten motor' (indien aanwezig)



Lampje aan: Voorzie de machine van een label en neem deze uit bedrijf.

Indicatielampje 'overbelasting platform'



Een knipperend lampje geeft aan dat het platform is overbelast. De motor stopt en er treden geen functies in werking.

Verwijder gewicht van het platform tot het lampje uitgaat en start vervolgens de motor opnieuw.

Als de machine in de transportstand op een helling staat en het scheefstandalarm klinkt, worden de heffuncties uitgeschakeld.

Vliegtuigbescherming (indien aanwezig)



Als het stootrubber van het platform in contact komt met een voorwerp, wordt de machine uitgeschakeld en werkt geen enkele functie.

- 1 Start de motor.
- 2 Druk de voetschakelaar in.
- 3 Beweeg de prioriteitsschakelaar van de vliegtuigbescherming en houd deze vast.
- 4 Beweeg de betreffende functie-joystick of functietuimelschakelaar om de machine weg te bewegen van vliegtuigonderdelen.

Bedieningsinstructies

Contactalarm (indien aanwezig)

Het contactalarm is ontworpen om grondpersoneel te waarschuwen wanneer de bediener contact maakt met het platformbedieningspaneel, waardoor de beweging van de arm wordt onderbroken, een alarm klinkt en de waarschuwingslichten gaan knipperen.

Wanneer de kabel van het contactalarm wordt onderbroken, worden de lift en de rijfunctie van het platform uitgeschakeld. Met de hoorbare en visuele waarschuwingen worden anderen op de hoogte gebracht dat er mogelijk ondersteuning is vereist. Deze waarschuwingen stoppen pas nadat het systeem is gereset.

- 1 De kabel van het contactalarm is onderbroken, waardoor de kop uit de kophouder werd getrokken.
- 2 Plaats de kop in de kophouder om de knipperende lampjes en het alarm uit te schakelen.

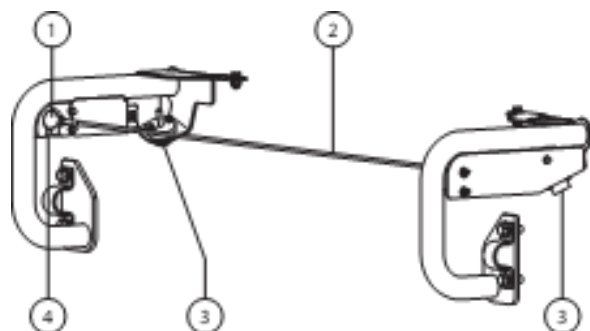

- 1 kop
- 2 kabel contactalarm
- 3 knipperend alarm
- 4 kophouder

LCD-scherm (indien aanwezig)



Op het LCD-scherm van de grondbediening worden de urenteller, spanning, oliedruk en koelvloeistoftemperatuur weergegeven. Op het scherm worden tevens storingscodes en andere service-informatie weergegeven.

Bedieningsinstructies

Regeneratie bij stilstand (indien hiermee uitgerust)

Als op het LCD-scherm het bericht "Regen Warning Lvl 1" (Waarschuwing Regen. niv. 1) (niveau 1 of hoger) wordt weergegeven, is voor het dieselpartikelfilter (DPF) regeneratie bij stilstand vereist.

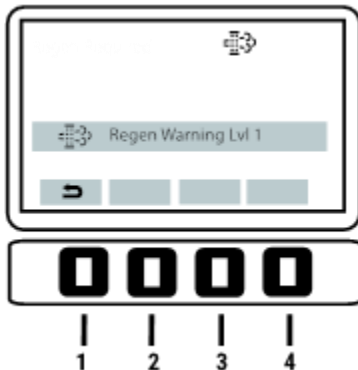

Opmerking: Denk er aan het einde van de regeneratieprocedure aan de regeneratieschakelaar naar rechts te bewegen, omdat anders de machinefuncties vergrendeld zijn.

- ▲ Zolang de regeneratie van het DPF bij stilstand bezig is, zijn alle armfuncties uitgeschakeld.
- ▲ Blijf uit de buurt van de motoruitlaat en de uitlaatdemper.
- ▲ Laat de machine niet onbeheerd achter.
- ▲ De regeneratie van het DPF bij stilstand kan niet worden geactiveerd als deze niet door de motor is aangevraagd of als er bepaalde motorstoringen aanwezig zijn.
- ▲ Als de aangevraagde regeneratie bij stilstand wordt genegeerd, kan het roet in het DPF extreem toenemen. Het filter raakt hierdoor blijvend beschadigd en dient uiteindelijk door een gekwalificeerde servicemonteur te worden vervangen.
- ▲ Als dit zich voordoet, wordt het volgende bericht weergegeven: "Not possible, service needed" (Niet mogelijk, onderhoud vereist).

- ▲ In noodgevallen kan de regeneratie van het DPF bij stilstand op drie manieren worden onderbroken:

- De motor wordt vanuit het contactslot uitgezet.
- De ESC-knop wordt ingedrukt.
- De noodstopknop wordt ingedrukt.

Als dit gebeurt, moet de regeneratie bij stilstand wellicht opnieuw worden opgestart.

- ▲ De regeneratie van het DPF bij stilstand kan pas beginnen als de motor minimaal twee minuten heeft gedraaid en de koelvloeistof een temperatuur van 35 °C heeft bereikt.

Start de regeneratie als volgt op.

- 1 Sluit de afdekking aan de motorzijde.
- 2 Kies een veilige parkeerplaats uit: een stevige, horizontale ondergrond vrij van obstakels en verkeer, vrij van ontvlambare materialen en vrij van explosieve gassen.
- 3 Draai op het grondbedieningspaneel het contactslot in de stand 'ground' (massa).
- 4 Beweeg op het grondbedieningspaneel de regeneratieschakelaar naar links om alle machinefuncties uit te schakelen.
- 5 Druk twee keer knop 4 onder het LCD-scherm in.

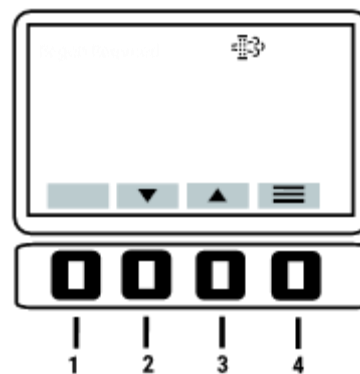

Bedieningsinstructies

- 6 Selecteer met de knoppen 2 en 3 onder het LCD-scherm "Diagnostics" (Diagnose) in het hoofdmenu. Druk knop 4 in om de selectie te bevestigen.

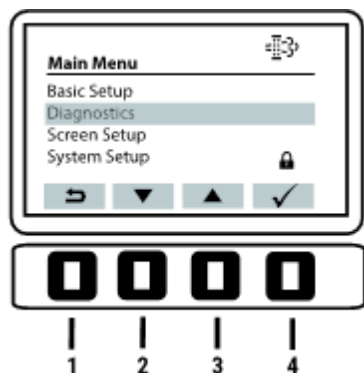

- 8 Selecteer met de knoppen 2 en 3 onder het LCD-scherm "Initiate Regen" (Regen. activeren). Druk knop 4 in om de selectie te bevestigen.



- 7 Selecteer met de knoppen 2 en 3 onder het LCD-scherm "Regen Menu" (Menu Regen.). Druk knop 4 in om de selectie te bevestigen.

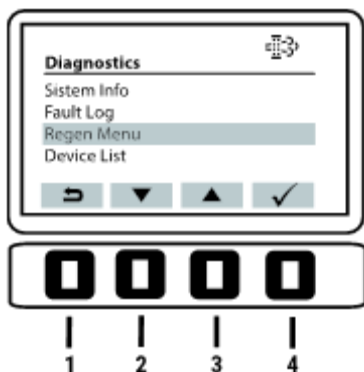

- 9 Op het LCD-scherm wordt het volgende bericht weergegeven: "Initiate Regen" (Regen. activeren). Druk knop 4 in om te bevestigen.

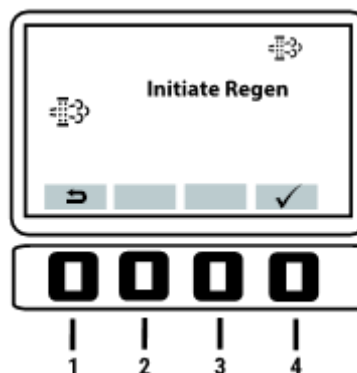

Bedieningsinstructies

- 10 Op het LCD-scherm wordt het volgende bericht weergegeven: "Warning: Machine must be in a non-flammable environment" (Waarschuwing: machine moet zich in een niet-ontvlambare omgeving bevinden). Druk knop 4 in om te bevestigen.



- 11 Op het LCD-scherm wordt het volgende bericht weergegeven: "Notice: All functions will lock. Regen takes approx 1 hour" (Aanwijzing: alle functies worden vergrendeld. Regen. vergt ca. 1 uur). Druk knop 4 in om te bevestigen.

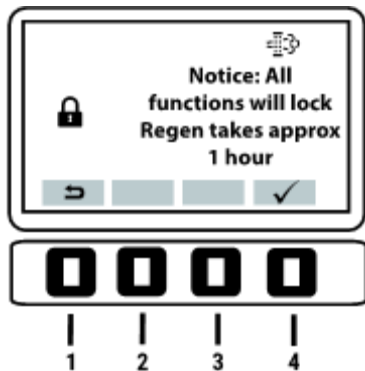

- 12 Als de motor niet al draait, wordt op het LCD-scherm het volgende bericht weergegeven: "Start Engine" (Motor starten).

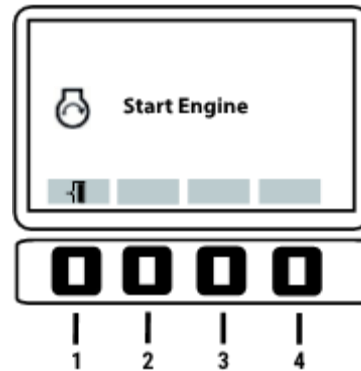

- 13 Start de motor. De motor wordt opgewarmd.
- 14 Op het LCD-scherm wordt het volgende bericht weergegeven: "Standstill Regen Active Minutes remaining: 35" (Regen. bij stilstand actief Resterend aantal minuten: 35).

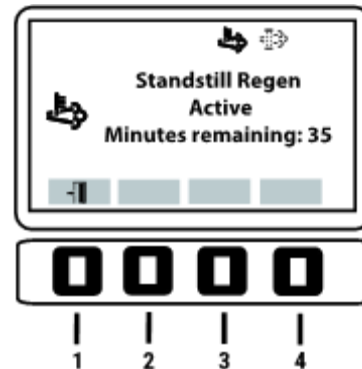

Bedieningsinstructies

- 15 De regeneratie verloopt automatisch en na afronding ervan wordt op het LCD-scherm het volgende bericht weergegeven: "Regen Successful" (Regen. geslaagd).

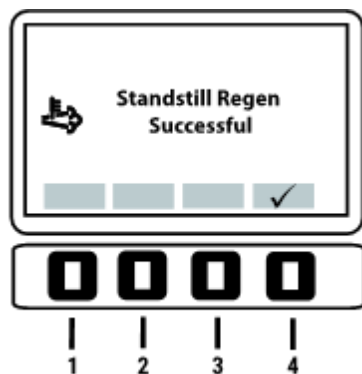

- 16 Beweeg op het grondbedieningspaneel de regeneratieschakelaar naar rechts om alle machinefuncties in te schakelen.

Instructies pijphouders

Het pijphouderpakket bestaat uit 2 pijphouders die elk aan een zijde van het platform worden geplaatst en met veerstroppen aan de veiligheidsreling worden gemonteerd.

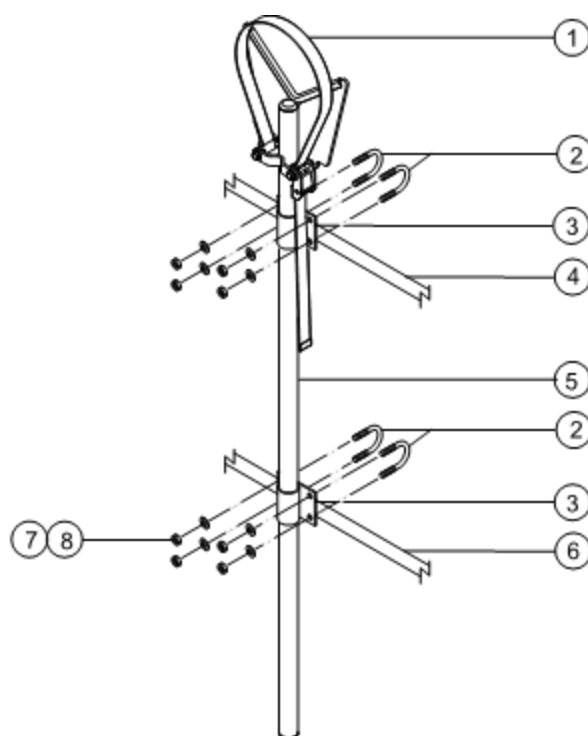

- 1 band
- 2 veerstroppen
- 3 pijphouderbevestiging
- 4 bovenste platformreling
- 5 pijphouderlaswerk
- 6 middelste platformreling
- 7 platte ringen
- 8 nylock moeren

Bedieningsinstructies

Houd u aan het volgende:

- ☑ Pijphouders moeten aan de binnenzijde van het platform worden geplaatst.
- ☑ Pijphouders dienen de platformbediening of de toegang naar het platform niet te blokkeren.
- ☑ De onderzijde van de pijphouderbuis moet op de platformvloer rusten.
- ☑ Zorg dat het platform horizontaal staat voordat u een pijphouder plaatst.

Plaatsing van pijphouders

- 1 Plaats aan beide zijden van het platform een pijphouder. Raadpleeg de illustratie links. Zorg dat de onderzijde van de pijphouderbuis op de platformvloer rust.
- 2 Plaats twee veerstroppen vanaf de buitenkant van de platformreling door elke pijphouderbevestiging.
- 3 Zet elke veerstrop vast met 2 ringen en 2 moeren.

Gebruik van pijphouders

- 1 Zorg dat de instructies voor montage en plaatsing van de pijphouders juist zijn opgevolgd en dat de pijphouders zijn vastgezet aan de platformreling.
 - 2 Plaats de lading zodanig dat deze in beide pijphouders rust. De lading dient in de lengte parallel te liggen aan de lengte van het platform.
 - 3 Centreer de lading in de pijphouders.
 - 4 Zet de lading aan elke pijphouder vast. Haal de nylon band over de lading. Druk de sluiting in en schuif de band erdoor. Zet de band vast.
 - 5 Trek en duw de lading voorzichtig om te controleren of de pijphouders en de lading goed vastzitten.
 - 6 Zorg dat de lading blijft vastzitten als de machine in beweging is.
- ▲ Gevaarlijke situatie: machine kan omkantelen. Het gewicht van het pijphouderpakket en de lading in de pijphouders verlagen het nominale laadvermogen van het platform en moeten met het totale laadvermogen van het platform worden verrekend.
- ▲ Gevaarlijke situatie: machine kan omkantelen. Het gewicht van het pijphouderpakket en de lading in de pijphouders kan de maximum bezetting op het platform beperken.

Maximum laadvermogen pijphouders

Alle modellen	200 lb/90,7 kg
Gewicht pijphouderpakket	21 lb/9,5 kg

Bedieningsinstructies

Paneelhouder

Genie heeft 2 verschillende stijlen paneelhouders geproduceerd. Zij worden aangeduid met vastgeschroefd en vastgelast. Deze aanduiding refereert aan de voetplaat en hoe deze is bevestigd aan het platform. Gebruik de desbetreffende instructies hieronder voor uw stijl paneelhouder

Paneelhouderconstructie - vastgeschroefd

- 1 Breng de waarschuwingssticker aan op de voorzijde van elke paneelhouder (indien nodig).
- 2 Plaats rubberen schokdemper 1 in de paneelhouderbasis. Zie de illustratie.
- 3 Zet de schokdemper vast met 2 hoge borgmoeren en 2 ringen.

Paneelhouder plaatsen - vastgeschroefd

- 1 Steek het haakstuk door de sleuven in de paneelhouderbasis.
- 2 Haak de paneelhouder op de gewenste plek aan de onderste platformbuis.
- 3 Plaats rubberen schokdemper 2 door de paneelhouderbasis en het haakstuk. Zie de illustratie.
- 4 Zet deze vast met 2 lage borgmoeren.
- 5 Als de paneelhouder bij een steunbuis van de platformvloer is geplaatst, steekt u de veerstroep door de vloer aan weerszijden van de buis en in de paneelhouderbasis.
- 6 Zet de veerstroep vast met 2 moeren en 2 ringen. Ga verder naar stap 9.
- 7 Gebruik de meegeleverde aluminium buis als de paneelhouder niet bij een steunbuis van de platformvloer is geplaatst.
- 8 Plaats de buis tussen de paneelhouder en de platformvloer. Steek de veerstroep door de vloer aan weerszijden van de buis en in de paneelhouderbasis.
- 9 Herhaal het bovenstaande voor de tweede set onderdelen.

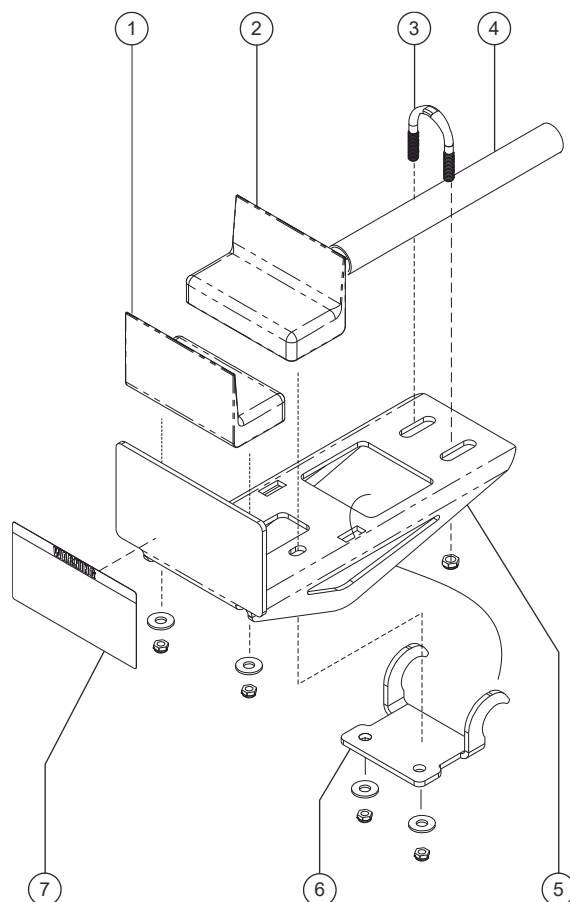

- 1 stootrubber 1
- 2 stootrubber 2
- 3 veerstroep
- 4 aluminium buis
- 5 paneelhouderbasis
- 6 haakstuk
- 7 waarschuwingssticker

Bedieningsinstructies

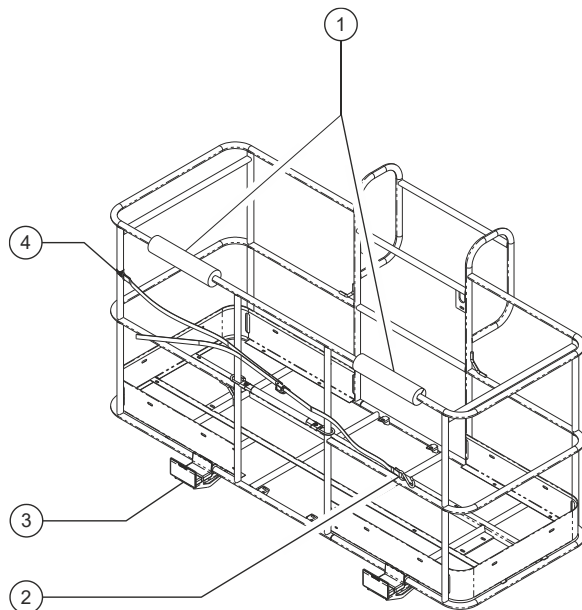

- 1 schuimkussen x 2
- 2 haak
- 3 paneelhouder x 2
- 4 klem

Paneelhouderconstructie - vastgelast

- 1 Vastgelaste paneelhouder wordt voorgeassembleerd geleverd.

Paneelhouder plaatsen - vastgelast

Opmerking: Voer deze procedure uit op een stevige, horizontale ondergrond, met de arm in de transportstand.

Let op: Stickers voor de set dienen al op de bak aangebracht te zijn.

- 1 Stel het platform zodanig in dat de voetplaat aan de voorzijde van het platform zich op een comfortabele werkhoogte bevindt.

- 2 Plaats de paneelhouderbak over de voetplaat en druk deze naar beneden tot de bak gelijk met de bovenzijde van de voetplaat ligt, waarbij de sleuven aan de achterzijde van de bak met de overeenkomende sleuven in de voetplaat uitgelijnd zijn.

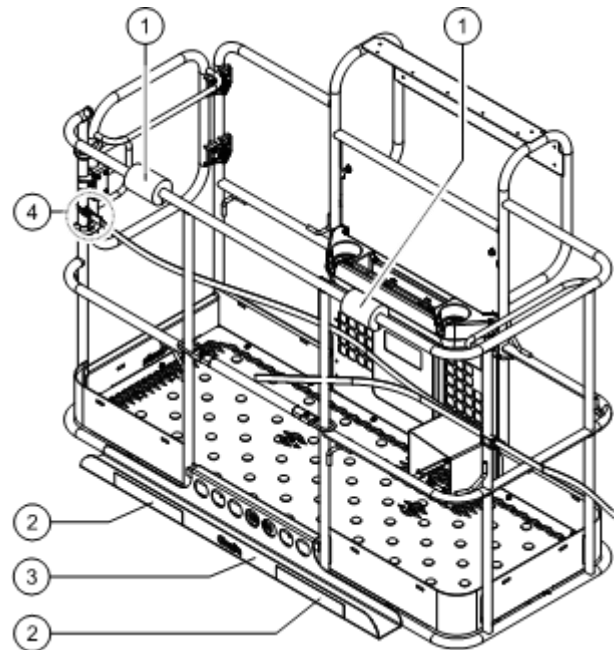

- 1 schuimkussen x 2
 - 2 sticker x 2
 - 3 paneelhouderbak
 - 4 klem
- 3 Zet de bak met behulp van de meegeleverde bevestigingen aan het platform vast. Draai de bevestigingen vast.

Bedieningsinstructies

Plaatsing van voering

Plaats de twee stukken voering op de platformreling. Plaats de voering zodanig dat deze de panelen beschermt tegen contact met de platformreling.

Plaatsing van band

- 1 Maak de klem open en plaats deze rond een verticale buis van de platformreling.
- 2 Steek een bout met een ring door een zijde van de klem.
- 3 Plaats de eindplaat van de bandconstructie op de bout.
- 4 Steek de bout door de andere zijde van de klem.

Zet deze vast met een ring en een moer. Draai deze niet te vast.

Opmerking: De bandconstructie moet tussen de klem worden vastgezet.

Opmerking: De bandconstructie moet vrij over de platformreling op en neer kunnen schuiven.

Gebruik paneelhouder

Opmerking: De vastgeschroefde versie heeft 2 houders en de vastgelaste versie heeft er 1.

Bedieningsinstructies:

- 1 Zet de paneelhouder en bandconstructie aan het platform vast.
- 2 Centreer de lading op het platform.
- 3 Zet de lading met de band aan het platform vast.
- 4 Trek de band aan.

Bedieningsinstructies

Na elk gebruik

- 1 Kies een veilige parkeerplaats uit: een stevige, horizontale ondergrond vrij van obstakels en verkeer.
- 2 Schuif de arm in en laat deze neer in de transportstand.
- 3 Roteer de draaitafel totdat de arm zich tussen de achterwielen bevindt.
- 4 Draai het contactslot naar de stand 'uit' en verwijder de sleutel om onbevoegd gebruik te voorkomen.

Stalling van de machine

Door de machine op de juiste manier voor te bereiden en op te slaan voor langdurige stalling is het makkelijker om de machine weer in gebruik te nemen.

- 1 Zie de sectie Na elk gebruik voor basisinstructies voor opslag van de machine.
- 2 Stal de machine op een droge en goed geventileerde locatie. Zorg ervoor dat de machine schoon en droog is.
- 3 Voer een volledige inspectie voor gebruik uit.
Voor modellen met motor: vul de tank.
- 4 Zie de sectie Periodiek onderhoud in de betreffende servicehandleiding en voer elke smeringsprocedure uit.
- 5 Verwijder de accu en sla deze op.
- 6 Modellen met motor: Zie de OEM handleiding voor de motor voor verdere uitgebreide opslagprocedures. Indien nodig, start de motor en laat deze 10 minuten lopen.

Sleepinstructies

Werken met het sleeppakket

Voorafgaand aan het slepen:

- 1 Plaats de machine op een horizontale ondergrond. Blokkeer de wielen om te voorkomen dat de machine gaat rollen.
- 2 Bevestig de sleepstang stevig aan de machine. Bevestig de sleepstang stevig aan het sleepvoertuig.
- 3 Maak de eindaandrijvingen vrij door de vrijloopkappen om te draaien.
- 4 Modellen met 4WD: Maak de eindaandrijvingen aan de voorzijde vrij door de vrijloopkappen om te draaien.
- 5 Draai het ventiel 'stuurfunctie uitschakelen' linksom om de besturing hydraulisch vrij te geven.



WAARSCHUWING

Overschrijd niet de aanbevolen maximum sleepsnelheid of maximum sleepduur.

Maximum sleepsnelheid	8 mph/13 km/u
Maximum sleepduur bij 8 mph/13 km/u	30 minuten
Maximum sleepduur bij 6 mph/10 km/u	60 minuten

Na het slepen:

- 1 Blokkeer onmiddellijk na het slepen de wielen, maak de sleepstang los en keer de vrijloopkappen van de aandrijfnaaf om.
- 2 Zet de sleepstang weer op de machine vast.
- 3 Test de stuur-, rij- en remfuncties op een horizontale ondergrond alvorens de machine weer in gebruik te nemen. Zie Functietests.

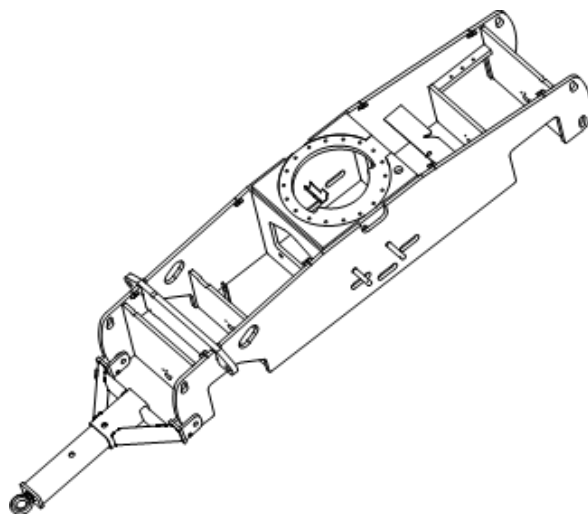
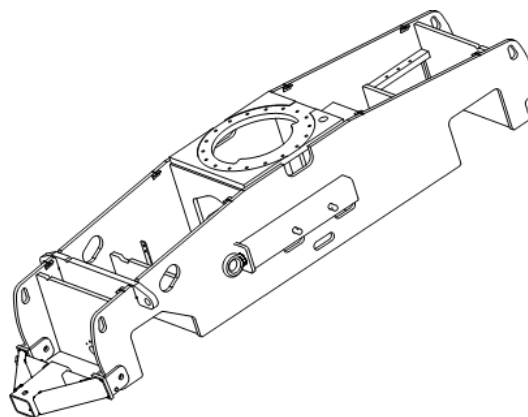



Houd u aan het volgende:

- ☑ Deze bevestigingsgegevens worden aanbevolen door Genie. De bestuurder is volledig verantwoordelijk voor het veilig bevestigen van de machine en voor de juiste keuze van de aanhangwagen.
- ☑ Klanten van Genie die een hefvoertuig of ander product van Genie in een container moeten vervoeren, dienen dit uit te besteden aan een gekwalificeerd transportbedrijf dat gespecialiseerd is in het voorbereiden, laden en bevestigen van bouw- en hefmachines voor internationaal transport.
- ☑ Alleen bevoegde bedieners van mobiele hoogwerkerplatformen mogen de machine op en van het transportvoertuig rijden.
- ☑ Het transportvoertuig dient op een horizontale ondergrond geparkeerd te worden.
- ☑ Het transportvoertuig moet worden vastgezet om wegrollen bij het laden van de machine te voorkomen.
- ☑ Zorg ervoor dat het draagvermogen van het voertuig, de dragende ondergrond en de kettingen of banden voldoende zijn om het gewicht van de machine te kunnen dragen. Genie-hefapparaten zijn relatief zwaar voor hun afmetingen. Zie het serielabel voor het gewicht van de machine. Zie de sectie Inspecties voor de plaats van het serielabel.

Transport- en hefinstructies

- ☑ Zorg ervoor dat de draaitafel voor transport wordt vastgezet met de anti-rotatievergrendeling van de draaitafel. Zorg ervoor dat de draaitafel wordt ontgrendeld voor gebruik.
- ☑ Rijd niet met de machine op een helling die steiler is dan de toelaatbare hellingshoek (omhoog en omlaag) of dwarshellingshoek. Zie Rijden op een helling in de sectie Bedieningsinstructies.
- ☑ Als de helling van de laadvloer van het transportvoertuig steiler is dan de maximaal toelaatbare hellingshoek (omhoog of omlaag), moet de machine worden geladen en afgeladen met behulp van een lier zoals beschreven in Remmen vrijzetten. Zie de sectie Specificaties voor de waarden van de hellingshoek.

Vrijloopconfiguratie voor hijsen met lier

Blokkeer de wielen om te voorkomen dat de machine gaat rollen.

Zet de remmen van de achterwielen vrij door de vrijloopkappen van de aandrijfnaaf om te keren.

Zorg ervoor dat de lierkabel goed vastzit aan de vastzetpunten op het rijchassis en dat het pad vrij is van obstakels.

Voer de beschreven procedures in omgekeerde volgorde uit om de remmen opnieuw te activeren.

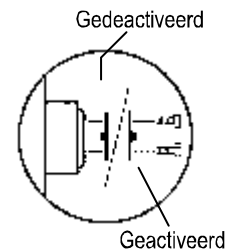

Transport- en hefinstructies

Vastzetten voor vervoer

Gebruik altijd de draaitafelborgpen als de machine wordt getransporteerd.

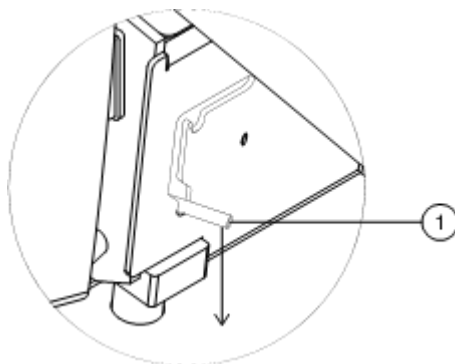

1 Draaitafelborgpen

Draai het contactslot naar de stand 'uit' en verwijder de sleutel voorafgaand aan het transport.

Controleer de gehele machine op losse of niet-vestigzette onderdelen.

Chassis vastzetten

Gebruik kettingen die een grote belasting aankunnen.

Gebruik ten minste 6 kettingen.

Stel de takelage bij om schade aan de kettingen te voorkomen.

Raadpleeg de hefinstructies voor het diagram.

Platform vastzetten

Zorg ervoor dat de arm en het platform zich in de transportstand bevinden.

Zet het platform vast met een nylon band die door de onderste platformsteun wordt geleid. Gebruik geen overmatige neerwaartse kracht wanneer u de armsectie vastzet.

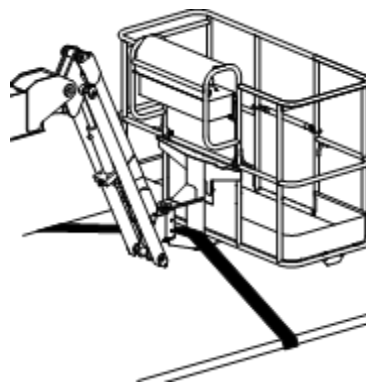



Houd u aan het volgende:

- ☑ Alleen gekwalificeerde kraanmachinisten mogen de machine takelen.
- ☑ Alleen gecertificeerde kraanmachinisten mogen de machine heffen en uitsluitend in overeenstemming met de toepasselijke kraanvoorschriften.
- ☑ Zorg ervoor dat het draagvermogen van de kraan, de dragende ondergrond en de banden of lijnen voldoende zijn om het gewicht van de machine te kunnen dragen. Zie het serielabel voor het gewicht van de machine.

Transport- en hefinstructies

Hefinstructies

Laat de arm volledig neer en schuif deze volledig in. Laat de jib volledig neer. Verwijder alle losse onderdelen van de machine.

Bepaal het zwaartepunt van de machine aan de hand van de tabel en de afbeelding op deze pagina.

Bevestig de takelage alleen aan de aangegeven hefpunten op de machine.

Stel de takelage bij om schade aan de machine te voorkomen en om de machine horizontaal te houden.

Zwaartepunt	X-as	Y-as
Z-62/40	3,6 ft 1,09 m	4,5 ft 1,37 m

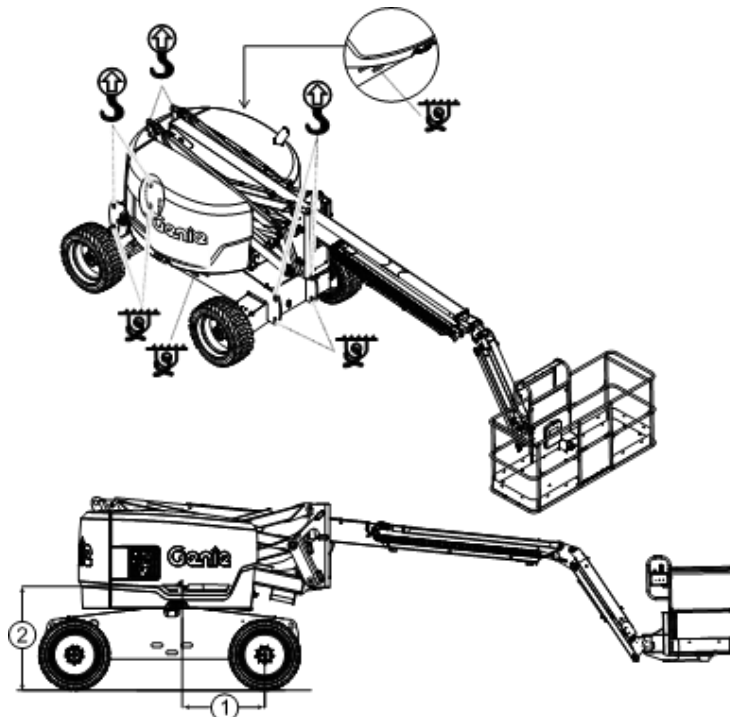

1 = X-as

2 = Y-as

Onderhoud



Houd u aan het volgende:

- Alleen de gedeelten van het periodieke onderhoud die in deze handleiding genoemd worden, mogen door de bediener worden uitgevoerd.
- Periodieke onderhoudsinspecties moeten door gekwalificeerde servicemonteurs worden uitgevoerd, in overeenstemming met de specificaties van de fabrikant.
- Voer het materiaal af volgens de van toepassing zijnde overheidsvoorschriften.
- Gebruik alleen door Genie goedgekeurde vervangingsonderdelen.

Legenda onderhoudssymbolen

De volgende symbolen worden in deze handleiding gebruikt om de bedoeling van de instructies te verduidelijken. Wanneer een of meer symbolen aan het begin van een onderhoudsprocedure worden weergegeven, heeft dit de volgende betekenis.



Geeft aan dat er gereedschappen nodig zijn om deze procedure uit te voeren.



Geeft aan dat er nieuwe onderdelen nodig zijn om deze procedure uit te voeren.



Geeft aan dat de motor koud dient te zijn voordat deze procedure wordt uitgevoerd.

Motoroliepeil controleren



Het is voor goede prestaties en een lange levensduur van de motor van essentieel belang dat het juiste motoroliepeil wordt gehandhaafd. Als de machine gebruikt wordt met een onjuist oliepeil, kunnen motoronderdelen beschadigd raken.

Opmerking: Controleer het oliepeil bij een uitgeschakelde motor.

- 1 Controleer de oliepeilstok. Vul olie bij als dit nodig is.

Perkins-motor 404D-22	
Type olie	15W-40
Type olie - koude omstandigheden	5W-40
Perkins-motor 404F-22T	
Type olie	15W-40
Type olie - koude omstandigheden	5W-40
Ford-motor MSG-425 EFI	
Type olie	5W-20
Deutz-motor D2011 L03i	
Type olie	15W-40
Type olie - koude omstandigheden	5W-40
Deutz-motor D2.9 L4	
Type olie	15W-40
Type olie - koude omstandigheden	5W-40
Deutz-motor TD 2.2 L3	
Type olie	15W-40
Type olie - koude omstandigheden	5W-40
Deutz-motor D436	
Type olie	15W-40
Type olie - koude omstandigheden	5W-40
Weichai WP3.2-motor	
Type olie	15W-40

Onderhoud

Vereisten ten aanzien van dieselbrandstof



Een goede werking van de motor is afhankelijk van het gebruik van brandstof van goede kwaliteit. Het gebruik van brandstof van goede kwaliteit levert het volgende resultaat op: een lange levensduur van de motor en een aanvaardbaar uitstootniveau.

Hieronder worden de minimale vereisten ten aanzien aan dieselbrandstof voor elke motor vermeld.

Perkins-motor 404D-22	
Brandstoftype	Laagzwavelige diesel (LSD)
Perkins-motor 404F-22T	
Brandstoftype	Ultraaagzwavelige diesel (ULSD)
Deutz-motor D2011 L03i	
Brandstoftype	Laagzwavelige diesel (LSD)
Deutz-motor D2.9 L4	
Brandstoftype	Ultraaagzwavelige diesel (ULSD)
Deutz-motor TD 2.2 L3	
Brandstoftype	Ultraaagzwavelige diesel (ULSD)
Deutz-motor D436	
Brandstoftype	Laagzwavelige diesel (LSD)
Weichai WP3.2-motor	
Brandstoftype	Laagzwavelige diesel (LSD)

Peil hydraulische olie controleren



Het is voor een goede werking van de machine van essentieel belang dat het juiste peil van de hydraulische olie wordt gehandhaafd. Bij een onjuist peil van de hydraulische olie kunnen hydraulische onderdelen beschadigd raken. Met dagelijkse controles kan de controleur wijzigingen in het oliepeil vaststellen die kunnen wijzen op problemen met het hydraulische systeem.

- 1 Zorg ervoor dat de arm zich in de transportstand bevindt.
- 2 Inspecteer visueel het kijkglas dat zich aan de zijkant van de hydraulische-olietank bevindt.
- ⊙ Resultaat: Het peil van de hydraulische olie dient zich binnen de bovenste 5 cm van het kijkglas te bevinden.
- 3 Vul olie bij als dit nodig is. Vul niet te veel bij.

Specificaties hydraulische olie

Type hydraulische olie	Chevron Rando HD-equivalent
------------------------	-----------------------------

Onderhoud

Motorkoelvloeistofpeil controleren – vloeistofgekoelde modellen



Het is voor de levensduur van de motor van essentieel belang dat het juiste motorkoelvloeistofpeil wordt gehandhaafd. Indien het koelvloeistofpeil niet juist is, heeft dit invloed op de koelmogelijkheden van de motor en raken motoronderdelen beschadigd. Met dagelijkse controles kan de controleur wijzigingen in het koelvloeistofpeil vaststellen welke kunnen wijzen op problemen met het koelsysteem.

- ▲ Gevaarlijke situatie: kans op brandwonden. Pas op voor hete motoronderdelen en hete koelvloeistof. Contact met hete motoronderdelen en/of hete koelvloeistof kan ernstige brandwonden tot gevolg hebben.
 - ▲ Gevaarlijke situatie: kans op brandwonden. Verwijder de radiateurdoop niet wanneer de motor net heeft gedraaid. Contact met koelvloeistof onder druk kan ernstige brandwonden veroorzaken. Laat de motor afkoelen voordat de radiateurdoop wordt verwijderd.
- 1 Controleer het vloeistofpeil in de koelvloeistoftank. Vul vloeistof bij als dit nodig is.
- ⊙ Resultaat: Het vloeistofpeil moet tot de markering FULL (vol) van de tank reiken of zichtbaar zijn in het kijkglas.

Accu's controleren



Het is voor een goede en veilige werking van de machine van groot belang dat de accu zich in goede staat bevindt. Een onjuist vloeistofpeil of beschadigde kabels en aansluitingen kunnen schade aan de onderdelen en gevaarlijke situaties tot gevolg hebben.

- ▲ Gevaarlijke situatie: elektrocutie mogelijk. Contact met elektrisch geladen circuits kan de dood of ernstig lichamelijk letsel tot gevolg hebben. Doe alle ringen, horloges en andere sieraden af.
 - ▲ Gevaarlijke situatie: lichamelijk letsel mogelijk. Accu's bevatten zuur. Vermijd morsen en zorg ervoor dat u niet in aanraking komt met accuzuur. Neutraliseer gemorst accuzuur met zuiveringszout en water.
- 1 Trek beschermende kleding aan en draag een veiligheidsbril.
 - 2 Zorg ervoor dat de accukabelaansluitingen goed vastzitten en vrij zijn van corrosie.
 - 3 Zorg ervoor dat de accuklemmen op de juiste plaats goed zijn vastgezet.

Opmerking: Door poolkappen en een corrosiewerend afdichtmiddel aan te brengen, voorkomt u corrosie op de polen en kabels van de accu.

Onderhoud

Bandenspanning controleren



- ▲ Gevaarlijke situatie: machine kan omkantelen. Een te hard opgepompte band kan exploderen waardoor de machine uit balans kan raken en kan omkantelen.
- ▲ Gevaarlijke situatie: machine kan omkantelen. Producten voor tijdelijke reparatie van lekke banden kunnen de band beschadigen, waardoor de machine uit balans kan raken en kan omkantelen.
- ▲ Gevaarlijke situatie: lichamelijk letsel mogelijk. Een te hard opgepompte band kan exploderen en de dood of ernstig lichamelijk letsel tot gevolg hebben.

Opmerking: Deze procedure hoeft niet te worden uitgevoerd op machines die zijn uitgerust met schuimgevulde banden.

- 1 Controleer alle banden met een luchtdrukmeter. Voeg lucht toe als dit nodig is.

Specificaties banden

Modellen met vliegtuig- bescherming	Alleen schuimgevuld
Ruw-terreinband Bandenmaat: 355/55 D625, koordlaag 14	70 psi/4,92 bar
Banden met hoog flotatievermogen Bandenmaat: 41/18LL x 22,5, koordlaag 14	60 psi/4,13 bar

Periodiek onderhoud

Onderhoud tijdens inbedrijfstelling, per kwartaal, per jaar en per twee jaar dient te worden uitgevoerd door een persoon die getraind en gekwalificeerd is om onderhoud aan deze machine uit te voeren in overeenstemming met de procedures die te vinden zijn in de service- en onderhoudshandleiding voor deze machine.

Een machine die langer dan drie maanden buiten gebruik is geweest, moet eerst de kwartaalinspectie ondergaan alvorens in gebruik te worden genomen.

Houd u aan alle overheids- en lokale voorschriften aangaande de afvoer en uitbedrijfneming van de machine aan het einde van de levensduur. Raadpleeg de desbetreffende Genie-servicehandleiding voor aanvullende informatie.

Specificaties

Model	Z-62/40	
Maximum werkhoogte	67 ft 11 in	20,7 m
Maximum platformhoogte	61 ft 11 in	18,87 m
Maximum transporthoogte	9 ft 6 in	2,9 m
Maximum horizontaal bereik	40 ft 9 in	12,42 m
Breedte	8 ft 2 in	2,49 m
Transportlengte	24 ft 10 in	7,57 m
Maximum laadvermogen	500 lbs	227 kg
Maximum windsnelheid	28 mph	12,5 m/s
Wielbasis	8 ft 2 in	2,49 m
Bodemvrijheid, midden	15 in	41 cm
Bodemvrijheid, as	13 in	33 cm
Draaicirkel (buiten)	18 ft 9 in	5,7 m
Draaicirkel (binnen)	9 ft 2 in	2,8 m
Draaitafelrotatie (in graden)	360° continu	
Draaitafeluitzwaai	0	0
Afmetingen platform, 1,8 m (lengte x breedte)	72 in x 30 in	183 x 76 cm
Afmetingen platform, 2,4 m (lengte x breedte)	96 in x 36 in	244 x 91 cm
Platformnivellering	zelf-nivellerend	
Platformrotatie	160°	
Bedieningselementen	12V DC proportioneel	
AC-contactdoos op platform	standaard	
Maximum druk hydraulisch systeem (armfuncties)	3.000 psi	206,8 bar
Systeemspanning	12V	
Bandenmaat	355/55 D625, koordlaag 14	
Gewicht	22.160 lbs	10.052 kg
(Machinegewicht hangt af van opties. Zie het serielabel voor het gewicht van de machine.)		
Omgevingstemperatuur	-20 °F tot 120 °F -29 °C tot 49 °C	
Bij lage temperaturen in het temperatuurbereik moet speciale hydraulische en motorolie worden gebruikt.		
Inhoud brandstoftank, diesel	35 gallon	132,5 liter
Inhoud brandstoftank, benzine	20 gallon	75,7 liter

Maximaal toelaatbare hellingshoek, transportstand, 2WD

Contragewicht heuvelopwaarts	30%	17°
Contragewicht heuvelafwaarts	10%	6°
Dwarshelling	25%	14°

Maximaal toelaatbare hellingshoek, transportstand, 4WD

Contragewicht heuvelopwaarts	45%	24°
Contragewicht heuvelafwaarts	30%	17°
Dwarshelling	25%	14°

Opmerking: De toelaatbare hellingshoek is afhankelijk van de bodemconditie met één persoon op het platform en van voldoende tractie. Bij extra gewicht op het platform kan de toelaatbare hellingshoek afnemen.

Maximaal toegestane helling van het frame Raadpleeg de sectie 'Activeringsinstellingen scheefstandscharakelaar'

Rijsnelheden

Rijsnelheid, transport, 2WD	4,0 mph	6,4 km/u
	40 ft/6,8 sec	12,2 m/6,8 sec
Rijsnelheid, transport, 4WD	3,0 mph	4,8 km/u
	40 ft/9,1 sec	12,2 m/9,1 sec
Rijsnelheid, transport, 4WS	2,5 mph	4,0 km/u
	40 ft/10,9 sec	12,2 m/10,9 sec
Rijsnelheid, geheven of uitgeschoven	0,7 mph	1,0 km/u
	40 ft/40 sec	12,2 m/40 sec

Geluidsuitstoot door de lucht

Niveau geluidsdruk bij grondwerkstation	<85 dBA
Niveau geluidsdruk bij platformwerkstation	<74 dBA
Gewaarborgd geluidsvermogensniveau	105 dBA

Totale trillingswaarde waaraan de hand/arm wordt blootgesteld, is niet hoger dan 2,5 m/s².

Maximale kwadratische gemiddelde waarde van de gewogen versnelling waaraan het gehele lichaam wordt blootgesteld, is niet hoger dan 0,5 m/s².

Informatie belasting ondergrond

Belastbaarheid banden	12.500 lbs	5.670 kg
Contactdruk banden	70 psi	4,9 kg/cm ² 893 kPa
Ingenomen vloerdruk	265 psf	1.293 kg/m ² 12,68 kPa

Opmerking: De informatie over de belasting van de ondergrond is een benadering. De verschillende optionele configuraties zijn niet in de beschouwing opgenomen. De informatie mag alleen worden gebruikt met inachtneming van toereikende veiligheidsfactoren.

Het beleid van Genie is gericht op voortdurende verbetering van de producten. Productspecificaties kunnen zonder voorafgaande kennisgeving en zonder verplichting worden gewijzigd.

Specificaties

Model	Z-62/40 TRAX	
Maximum werkhoogte	67 ft 11 in	20,7 m
Maximum platformhoogte	61 ft 11 in	18,87 m
Maximum transporthoogte	9 ft 6 in	2,9 m
Maximum horizontaal bereik	40 ft 9 in	12,42 m
Breedte	8 ft 5,7 in	2,58 m
Transportlengte	24 ft 10 in	7,57 m
Maximum laadvermogen	500 lbs	227 kg
Maximum windsnelheid	28 mph	12,5 m/s
Wielbasis	8 ft 2 in	2,49 m
Bodemvrijheid, midden	15 in	41 cm
Bodemvrijheid, as	13 in	33 cm
Draaicirkel (buiten)	21 ft 4 in	6,5 m
Draaicirkel (binnen)	11 ft 5 in	3,48 m
Draaitafelrotatie (in graden)	360° continu	
Draaitafeluitzwaai	0	0
Afmetingen platform, 1,8 m (lengte x breedte)	72 in x 30 in	183 x 76 cm
Afmetingen platform, 2,4 m (lengte x breedte)	96 in x 36 in	244 x 91 cm
Platformnivellering	zelf-nivellerend	
Platformrotatie	160°	
Bedieningselementen	12V DC proportioneel	
AC-contactdoos op platform	standaard	
Maximum druk hydraulisch systeem (armfuncties)	3.000 psi	206,8 bar
Systeemspanning	12V	
Gewicht	27.332 lbs	12.398 kg
(Machinegewicht hangt af van opties. Zie het serielabel voor het gewicht van de machine.)		
Omgevingstemperatuur	-20 °F tot 120 °F -29 °C tot 49 °C	
Bij lage temperaturen in het temperatuurbereik moet speciale hydraulische en motorolie worden gebruikt.		
Inhoud brandstoftank, diesel	35 gallon	132,5 liter

Maximaal toelaatbare hellingshoek, transportstand, 4WD

Contragewicht heuvelopwaarts	45%	24°
Contragewicht heuvelafwaarts	30%	17°
Dwarshelling	25%	14°

Opmerking: De toelaatbare hellingshoek is afhankelijk van de bodemconditie met één persoon op het platform en van voldoende tractie. Bij extra gewicht op het platform kan de toelaatbare hellingshoek afnemen.

Maximaal toegestane helling van het frame

Raadpleeg de sectie 'Activeringsinstellingen scheefstandschaakelaar'

Rijsnelheden

Rijsnelheid, transport, 4WD	2,3 mph 40 ft/11,8 sec	3,7 km/u 12,2 m/11,8 sec
Rijsnelheid, geheven of uitgeschoven	0,7 mph 40 ft/40 sec	1,0 km/u 12,2 m/40 sec

Geluidsuitstoot door de lucht

Niveau geluidsdruk bij grondwerkstation	<85 dBA
Niveau geluidsdruk bij platformwerkstation	<74 dBA
Gewaarborgd geluidsvermogensniveau	105 dBA

Totale trillingswaarde waaraan de hand/arm wordt blootgesteld, is niet hoger dan 2,5 m/s².

Maximale kwadratische gemiddelde waarde van de gewogen versnelling waaraan het gehele lichaam wordt blootgesteld, is niet hoger dan 0,5 m/s².

Informatie belasting ondergrond

Maximum belastbaarheid rupsbanden	13.125 lbs	5.953 kg
Contactdruk rupsbanden	11 psi	0,77 kg/cm ² 75,8 kPa
Ingenomen vloerdruk	247 psf	1.206 kg/m ² 11,83 kPa

Opmerking: De informatie over de belasting van de ondergrond is een benadering. De verschillende optionele configuraties zijn niet in de beschouwing opgenomen. De informatie mag alleen worden gebruikt met inachtneming van toereikende veiligheidsfactoren.

Het beleid van Genie is gericht op voortdurende verbetering van de producten. Productspecificaties kunnen zonder voorafgaande kennisgeving en zonder verplichting worden gewijzigd.

Specificaties

Diagram werkbereik Z-62

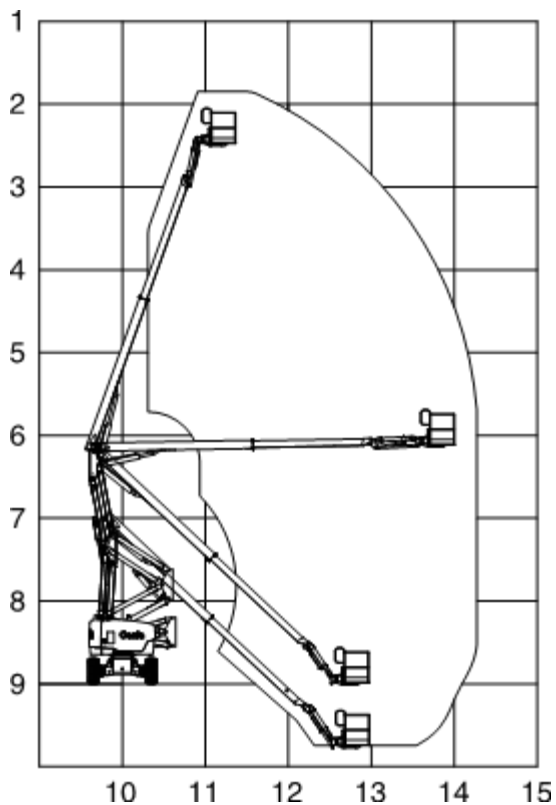

Max. hoogte		
1	80 ft	24,4 m
2	70 ft	21,4 m
3	60 ft	18,3 m
4	50 ft	16,3 m
5	40 ft	12,2 m
6	30 ft	9,2 m
7	20 ft	6,1 m
8	10 ft	3,1 m
9	0 ft	0 m

Max. bereik		
10	0 ft	0 m
11	10 ft	3,1 m
12	20 ft	6,1 m
13	30 ft	9,2 m
14	40 ft	12,2 m
15	50 ft	15,3 m

Specificaties

Contents of EC Declaration of Conformity - 1

<Manufacturer's name> hereby declares that the machinery described below complies with the provisions of the following Directives:

1. EC Directive 2006/42/EC, Machinery Directive, under consideration of harmonized European standard EN280 as described in EC type-examination certificate <variable field> issued by:

<notified body's name>

<notified body's number>

2. EC Directive EMC: 2014/30/EU, under consideration of harmonized European standard EN 61000-6-2 and EN 61000-6-4

3. EC Directive 2000/14/EC, Noise Directive, under consideration of Annex V and harmonized standard EN ISO 3744, internal combustion engine only.

Test Report:

This machine has been tested and passed the following categories prior to entering the market:

1. BRAKES: Brakes working properly in forward and reverse.
2. OVERLOAD: Overload tested at XXX% rated load.
3. FUNCTIONAL: Smooth operation at XXX% rated load.
4. FUNCTIONAL: All safety devices working correctly.
5. FUNCTIONAL: Speeds set within permitted specification.

Model / Type: <machine type>

Manufacture Date: <variable field>

Description: <machine classification>

Country of Manufacture: <variable field>

Model: <model name>

Net Installed Power: <only for IC machines>

Serial Number: <variable field>

Guaranteed Sound Power Level: <only for IC machines>

VIN: <where applicable>

Manufacturer: <Manufacturer's name>

Authorized Representative:

Genie Industries B.V
Boekerman 5,
4751 XK Oud Gastel,
The Netherlands

Empowered signatory:

Place of Issue: <variable field>

Date of Issue: <variable field>

Specificaties

Contents of EC Declaration of Conformity - 2

<Manufacturer's name> hereby declares that the machinery described below complies with the provisions of the following Directives:

1. EC Directive 2006/42/EC, Machinery Directive, Conformity assessment procedure: art.12 (3) (a), with the application of European Harmonized Standard EN 280:2013+A1:2015.
2. EC Directive EMC: 2014/30/EU, under consideration of harmonized European standard EN 61000-6-2 and EN 61000-6-4
3. EC Directive 2000/14/EC, Noise Directive, under consideration of Annex V and harmonized standard EN ISO 3744, internal combustion engine only.

Test Report:

This machine has been tested and passed the following categories prior to entering the market:

1. BRAKES: Brakes working properly in forward and reverse.
2. OVERLOAD: Overload tested at XXX% rated load.
3. FUNCTIONAL: Smooth operation at XXX% rated load.
4. FUNCTIONAL: All safety devices working correctly.
5. FUNCTIONAL: Speeds set within permitted specification.

Model / Type: <machine type>

Manufacture Date: <variable field>

Description: <machine classification>

Country of Manufacture: <variable field>

Model: <model name>

Net Installed Power: <only for IC machines>

Serial Number: <variable field>

Guaranteed Sound Power Level: <only for IC machines>

VIN: <where applicable>

Manufacturer: <Manufacturer's name>

Authorized Representative:

Genie Industries B.V
Boekerman 5,
4751 XK Oud Gastel,
The Netherlands

Empowered signatory:

Place of Issue: <variable field>

Date of Issue: <variable field>

Specificaties

Contents of UK Declaration of Conformity - 1

<Manufacturer's name> hereby declares that the machinery described below complies with the provisions of the following Legislation:

1. Supply of Machinery (Safety) Regulations 2008 (SI 2008/1597) as amended (SI 2011/1043, SI 2011/2157, SI 2019/696) under consideration of designated standard EN280 as described in type-examination certificate <variable field> issued by:

<notified body's name>

<notified body's number>

2. Electromagnetic Compatibility Regulations 2016 (SI 2016/1091) as amended (SI 2017/1206, SI 2019/696) under consideration of designated standard EN 61000-6-2 and EN 61000-6-4

3. Noise Emissions in the Environment by Equipment for use Outdoors Regulations 2001 (SI 2001/1701) as amended (SI 2001/3958, SI 2005/3525, 2015/98) under consideration of Annex V and designated standard EN ISO 3744, internal combustion engine only.

Test Report:

This machine has been tested and passed the following categories prior to entering the market:

1. BRAKES: Brakes working properly in forward and reverse.
2. OVERLOAD: Overload tested at XXX% rated load.
3. FUNCTIONAL: Smooth operation at XXX% rated load.
4. FUNCTIONAL: All safety devices working correctly.
5. FUNCTIONAL: Speeds set within permitted specification.

Model / Type: <machine type>

Manufacture Date: <variable field>

Description: <machine classification>

Country of Manufacture: <variable field>

Model: <model name>

Net Installed Power: <only for IC machines>

Serial Number: <variable field>

Guaranteed Sound Power Level: <only for IC machines>

VIN: <where applicable>

Manufacturer: <Manufacturer's name>

Authorized Representative:
Genie UK Ltd
The Maltings
Wharf Road
Grantham
NG31 6BH

Empowered signatory:

Place of Issue: <variable field>

Date of Issue: <variable field>

Specificaties

Contents of UK Declaration of Conformity - 2

<Manufacturer's name> hereby declares that the machinery described below complies with the provisions of the following Legislation:

1. Supply of Machinery (Safety) Regulations 2008 (SI 2008/1597) as amended (SI 2011/1043, SI 2011/2157, SI 2019/696) conformity assessment procedure according to Part 3, 11. (2) (a) with reference to designated standard EN 280:2013+A1:2015
2. Electromagnetic Compatibility Regulations 2016 (SI 2016/1091) as amended (SI 2017/1206, SI 2019/696) under consideration of designated standard EN 61000-6-2 and EN 61000-6-4
3. Noise Emissions in the Environment by Equipment for use Outdoors Regulations 2001 (SI 2001/1701) as amended (SI 2001/3958, SI 2005/3525, 2015/98) under consideration of Annex V and designated standard EN ISO 3744, internal combustion engine only.

Test Report:

This machine has been tested and passed the following categories prior to entering the market:

1. BRAKES: Brakes working properly in forward and reverse.
2. OVERLOAD: Overload tested at XXX% rated load.
3. FUNCTIONAL: Smooth operation at XXX% rated load.
4. FUNCTIONAL: All safety devices working correctly.
5. FUNCTIONAL: Speeds set within permitted specification.

Model / Type: <machine type>

Manufacture Date: <variable field>

Description: <machine classification>

Country of Manufacture: <variable field>

Model: <model name>

Net Installed Power: <only for IC machines>

Serial Number: <variable field>

Guaranteed Sound Power Level: <only for IC machines>

VIN: <where applicable>

Manufacturer: <Manufacturer's name>

Authorized Representative:

Genie UK Ltd
The Maltings
Wharf Road
Grantham
NG31 6BH

Empowered signatory:

Place of Issue: <variable field>

Date of Issue: <variable field>

..

Gedistribueerd door: